

Catalogus 2016-2017

Lokale overheden | Groenvoorzieningen en ste



Professioneel elektrisch draagbaar gereedschap



www.pellenc.com

PELLENC

HET BEDRIJF

EDITORIAAL	4
DE TROFEEËN	5
EEN INTERNATIONAAL NETWERK	6
DE INDUSTRIËLE ORGANISATIE	8
HET BEDRIJF EN ZIJN DIENSTEN	10
TECHNOLOGIEËN EN CONCEPTEN	12
WEBSITE EN SOCIALE NETWERKEN	124

ONZE PROFESSIONELE GEREEDSCHAPPEN

BATTERIJEN	ULTRA LITHIUMBATTERIJ ULiB	14
LADERS	SOLERION	22
	STANDAARD- EN SNELLADERS	23
	POWER CONVERTOR 1000	24
GRASMAAIERS	RASION BASIC NIEUW	26
	RASION SMART NIEUW	34
BLADBLAZER	AIRION 2 NIEUW	42
SNOEISCHAAR	PRUNION NIEUW	50
VEEGMACHINE	CLEANION NIEUW	58
HEGGENSCHAREN	HELION	66
BOSMAAIERS	EXCELION 2000	74
	CITY CUT	82
KANTENMAAIER	EXCELION 2000	74
SCHOFFELMACHINE	CULTIVION	92
SNOEIZAGEN	SELION C21 HD	100
	SELION M12	108
	SELION OP STEEL	116



PELLENC, INNOVATIE IN DIENST VAN UW PRESTATIE

Al meer dan 40 jaar baseert de groep PELLENC zijn ontwikkeling op een dynamisch innovatiebeleid dat heeft geresulteerd in het neerleggen van 457 octrooien en talrijke prijzen, wat de uitmuntendheid aantoont van zijn producten. De groep PELLENC, pionier van professioneel draagbaar elektrisch gereedschap, heeft zich binnen enkele jaren als leider van de sector weten te manifesteren, met zijn exclusieve technologieën voor ultra-performante Lithium-ion batterijen en brushless motoren. Nu is PELLENC de enige fabrikant die kan bogen op 10 jaar ervaring met deze technologieën die de prestaties, betrouwbaarheid en de mate van autonomie garandeert die u van uw PELLENC-gereedschappen mag verwachten.

In 2016 lanceert PELLENC zijn zesde generatie snoeischaren voor de wijnbouw en de boomteelt VINION en PRUNION met bijbehorende batterijen. In deze snoeisnaren, die ontwikkeld en geproduceerd worden in Frankrijk, op de locatie van PELLENC te Pertuis (Vaucluse), zijn opmerkelijke innovaties opgenomen met betrekking tot het ontwerp, de technologieën en de materiaalkeuze, waardoor ze zowel licht, ergonomisch als snelwerkend zijn en een hoge knipkwaliteit bieden. Dit jaar is het assortiment verder uitgebreid met de motormaaier RASION Smart, de nieuwe veegmachine CLEANION met verschillende accessoires, onder meer om wegen schoon te vegen en sneeuw te ruimen, en ten slotte de AIRION 2, die krachtiger en lichter is dan het model van de eerste generatie. PELLENC is zich bewust van de eisen van zijn klanten, met name wat het gemak betreft, en innoveert daarom ook in diensten met het financieringsaanbod "Krediet 0%", waar uw vaste dealer u meer over kan vertellen.

De groep Pellenc, die 1250 werknemers, 16 filialen en 6 fabrieken telt in Frankrijk en Europa, is in de hele wereld aanwezig met meer dan 800 verkooppunten, en is een belangrijke speler geworden in het domein van de gespecialiseerde landbouw. De Groep PELLENC combineert zo een voortdurende inzet in de binnenlandse economie met een versterkte commerciële positie op alle continenten, om dichter bij de klant te staan.

De Groep PELLENC is zich bewust van de milieu-uitdagingen en voert wereldwijd een duurzaam beleid: behalve de ontwikkeling van het assortiment "Nul uitstoot" van zijn gereedschappen heeft het bedrijf een industrieel productiesysteem in gebruik genomen dat voldoet aan de normen voor de ecologische bouw en een geoptimaliseerde logistiek om de afvalproductie en de milieu-impact te verminderen.

Ik dank u voor uw vertrouwen dat u toont in de groep PELLENC en ik nodig u uit om het assortiment met apparaten te ontdekken dat wij voor u ontwikkelden.

Roger Pellenc
Algemeen directeur

PRIJZEN EN TROFEEËN

2015	PRUNION	SITEVI: Zilveren medaille bij de innovatieprijzen
	RASION	AGRILEVANTE: Vermelding
	CITY CUT	AGRILEVANTE: Prijs voor de technische innovatie
2014	TROFEE GROTE ONDERNEMING	Ministerie van Milieu: Ondernemings- en Milieuprijs 2014 Categorie Eco-product voor duurzame ontwikkeling
	RASION	SMCL: Prijs voor innovatie
	SELION C21 HD	EIMA - FEDER UNACOMA: Vermelding bij de technologische vernieuwingen
	EXCELION 2000	AGROVINA: 3 ^{de} prijs voor de innovatie
2013	EXCELION 2000	PAYSALIA: 1 ^{ste} prijs voor de innovatie
		DEMOPARK: Zilveren medaille
		SALON DES MAIRES: Finalist
		AGRILEVANTE: 1 ^{ste} prijs
2012	CONCEPT NUL UITSTOOT	SALON VERT: Prijs voor duurzame ontwikkeling
		EDGE: Prijs voor duurzame ontwikkeling
	AIRION	AQUIFLOR: 3 ^{de} prijs voor de innovatie
2011	ELEKTRISCH DRAAGBAAR ASSORT.	EXPOLIVA: Vermelding van de jury
	POLY 5	DEMOPARK: Gouden medaille
	AIRION	DECIBEL D'OR
		SALON DES MAIRES: Prijs voor de innovatie
		EDGE: Europese prijs voor innovatie
	DEMODAGEN: Prijs voor de innovatie	
2010	SELION M12	SIVAL: Vermelding
		AGRILEVANTE: Prijs voor de technische innovatie
	SELION M12	VINITECH: Bronzen medaille
	AIRION	SALON VERT: Prijs voor het milieu en duurzame ontwikkeling
		EDGE: Europese prijs voor het milieu en duurzame ontwikkeling

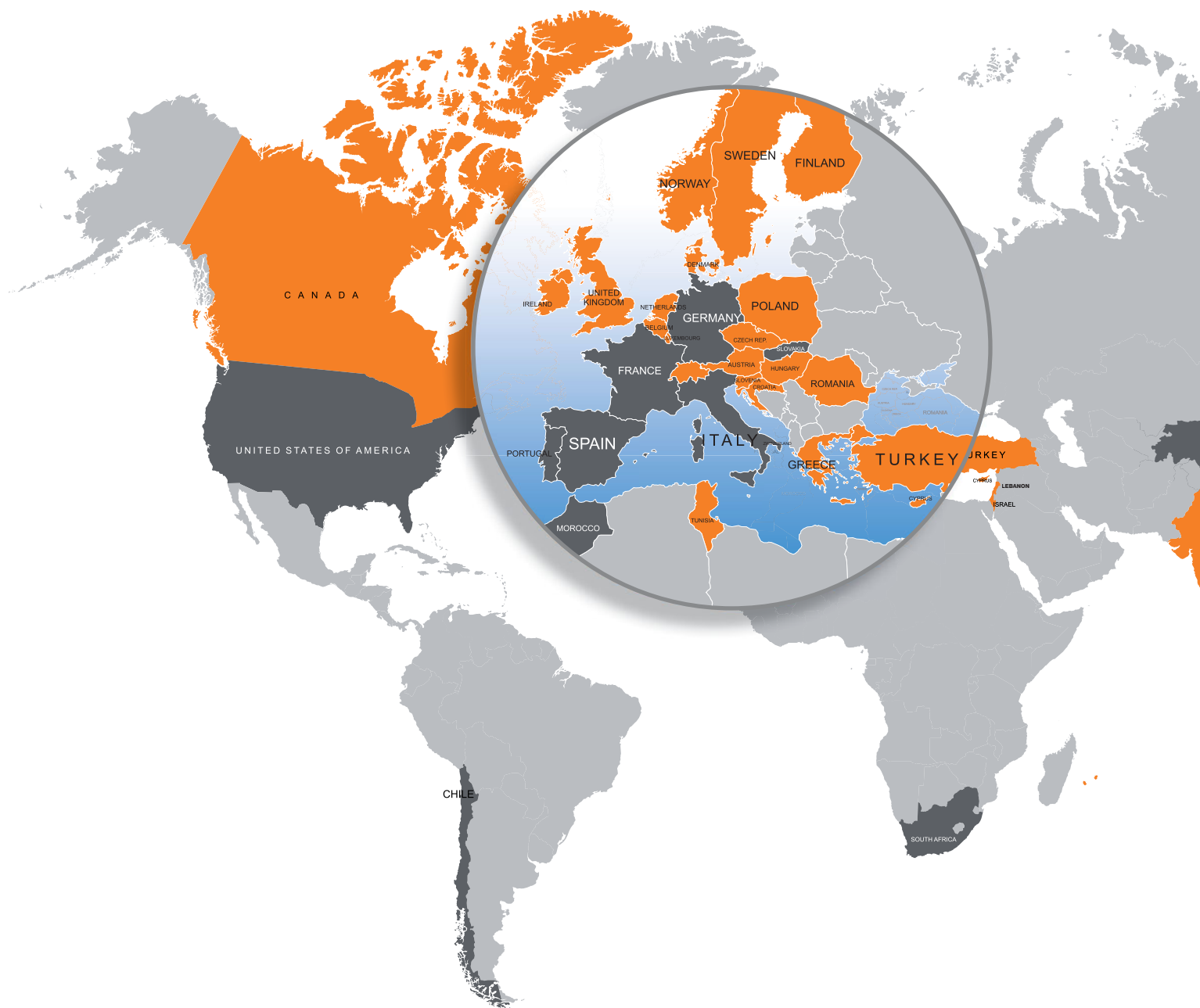

PELLENC S.A.
pellenc.sa@pellenc.com

PELLENC Languedoc-Roussillon
info@pellenc-lr.com

PELLENC Bordeaux-Charentes
info@pellenc-bc.com

PELLENC Deutschland
pellencdeutschland@pellenc.com

PELLENC America
pellencamerica@pellencus.com

PELLENC Italia
info@pellencitalia.com

PELLENC Maroc
pellenc.maroc@pellenc.com

Volentieri PELLENC
info@volentieripellenc.com

PELLENC Sud America S.A.
info@pellenc.cl

PELLENC is een Franse groep met een internationaal netwerk van meer dan 800 erkende verdelers op alle continenten. Waar u ook bent, er is altijd een PELLENC-contactpersoon dichtbij.

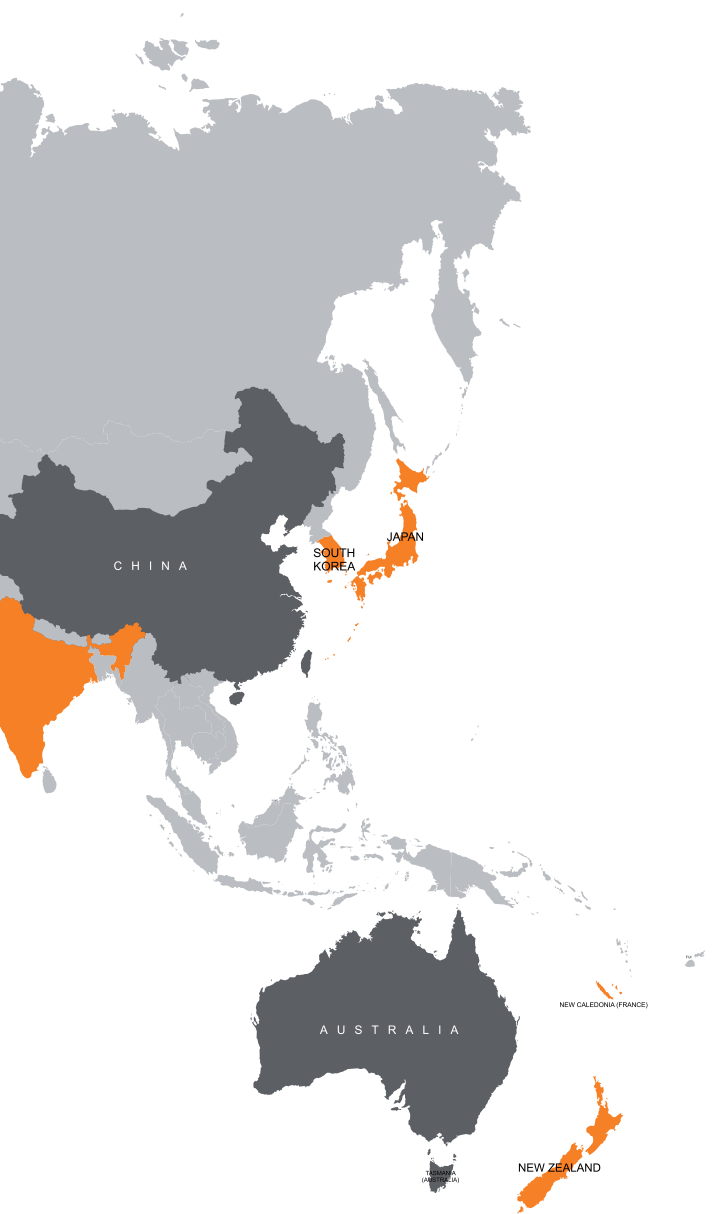

- Vestigingen/Productiesites**
 Zuid-Afrika, Duitsland, Australië, Chili, China, Spanje, Verenigde Staten, Frankrijk, Italië, Marokko, Slowakije.

- Landen met distributienetwerk**
 Zuid-Afrika, Oostenrijk, België, Canada, Cyprus, Kroatië, Denemarken, Finland, Griekenland, Hongarije, Mauritius, India, Ierland, Israël, Libanon, Luxemburg, Noorwegen, Nieuw-Caledonië, Nieuw-Zeeland, Portugal, Tsjechische Republiek, La Réunion, Roemenië, Verenigd Koninkrijk, Slovenië, Zweden, Zwitserland, Tunesië, Turkije.

PELLENC Iberica
pellenc@pellenc.es

PELLENC Australia
admin@pellenc.com.au

PELLENC South Africa
pellencsouthafrica@pellenc.com

PELLENC Slovensko
Filpel Bobinas
PELLENC China
PERA PELLENC
PELLENC HD

EEN MODERN INDUSTRIEEL GEREEDSCHAP

PELLENC ontwerpt en produceert zijn gereedschappen volgens de strengste kwaliteitsvereisten en combineert industriële prestaties met ecologische verantwoordelijkheid. De Groep investeert bijna 3 miljoen euro per jaar in de acht productievestigingen, en telt meer dan 1250 werknemers in Frankrijk, Europa en China. De bedoeling is een modern industrieel apparaat te ontwikkelen en in stand te houden en de logistiek te optimaliseren. Dankzij dit beleid draagt PELLENC bij aan de duurzame ontwikkeling, door de integratie van de normen van ecobouw, door minder afval te produceren en een kleinere impact op het milieu te hebben.



De hoofdzetel van de groep in Pertuis in de Vaucluse - Frankrijk

GEÏNTEGREERD ONTWERP EN PRODUCTIE

Vertrouwen in PELLENC betekent rekenen op de professionaliteit van de onbetwiste leider in professionele elektrisch draagbare gereedschappen en op een referentie in de domeinen van de wijnbouw, de boomteelt en de groene zones. Vandaag de dag levert PELLENC zijn ervaringen en competenties aan klanten die gespecialiseerd zijn in het onderhoud van parken en tuinen, lokale overheden, bossen, golfbanen... Een product van PELLENC kopen, betekent profiteren van een technologische voorsprong en een ongeëvenaarde kwaliteit.

HET ONTWERP

PELLENC wordt ondersteund door het technologisch centrum, gevestigd in de maatschappelijke zetel van de onderneming in Pertuis in de Vaucluse, dat bestaat uit studiebureaus, een elektronisch laboratorium en ateliers voor de vervaardiging van prototypes, waar een honderdtal gespecialiseerde ingenieurs werkzaam zijn. Deze structuur gericht op het Onderzoek en de Ontwikkeling van nieuwe technologieën die nodig zijn om het gereedschap van morgen op de markt te brengen, werkt aan de voortdurende verbetering van de producten. Hierdoor is PELLENC de 1^{ste} constructeur ter wereld met een compleet professioneel elektrisch assortiment voor het onderhoud van groene zones, de wijnbouw en de boomteelt. Dit technologisch centrum heeft al heel wat exclusieve octrooien voortgebracht (groepsbreed meer dan 466 voor Green & City Technology) die de trots uitmaken van PELLENC, zoals: de axiale turbine van de bladblazer AIRION, de elektronische kettingrem van de snoeizaag SELION C21 HD, de multifunctionele snijkop van de bosmaaier EXCELION, het antiblokkeersysteem van de messen van de heggenschaar HELION 2.

DE PRODUCTIE

PELLENC produceert jaarlijks tienduizenden machines in haar eigen fabrieken. Elke machine wordt systematisch gecontroleerd in het kader van de garantie "totale kwaliteit", waarbij alle arbeiders aan de montagelijnen betrokken zijn. Alvorens de fabriek te verlaten, wordt elk product getest op de verschillende werkingsparameters. Onze producten worden uitvoerig getest door een nauwkeurig geselecteerde groep van klanten die deelnemen aan de verbetering van de kwaliteit en de prestaties van onze machines.



EEN DISTRIBUTIENETWERK DICHT BIJ U ONZE EXPERTS STAAN U TERZIJDE

Het PELLENC netwerk van erkende professionals telt meer dan 800 deskundigen die jaarlijks scholing ontvangen in de technologie van PELLENC en de vernieuwingen. Het PELLENC-netwerk dat zich inzet voor kwaliteit en nabijheid bij de klant, verzorgt adviesdiensten over het gebruik van onze gereedschappen en geeft regelmatig demonstraties van het hele assortiment en van een reactieve klantendienst, zodat de klant zonder onderbreking zijn activiteiten kan uitoefenen.



DE KLANTENDIENST

Onze technische experts zijn opgeleid in de technische ontwikkelingen van het PELLENC-assortiment en zijn evenzeer thuis in de vakgebieden van onze klanten. De klantendienst is aanwezig in alle landen waar het merk te vinden is en levert technische competenties aan distributeurs die zich dicht bij u bevinden.



DE OPLEIDING

PELLENC is bevoegd om technische en commerciële vorming te verlenen en leidt onze dealerteams op. Deze komen naar ons opleidingscentrum om de bevoegdheid te krijgen voor de reparatie van het assortiment gereedschappen en PELLENC-batterijen, maar ook voor het verlenen van advies aan de gebruikers.



DE GECERTIFICEERDE ORIGINELE ONDERDELEN

Om de levensduur van uw apparatuur te verlengen en de garantie te waarborgen, **adviseert PELLENC om uitsluitend originele gecertificeerde PELLENC onderdelen te gebruiken.** Uw erkende PELLENC-dealer geeft u advies over het gepaste moment om de slijtageonderdelen van uw gereedschap te vervangen.

Contacteer uw erkende PELLENC-verkoper!



DE GARANTIE

NIEUW

Vanaf januari 2016 bedraagt de garantie voor PELLENC **gereedschappen en batterijen** ook **twee jaar**. Dankzij zijn distributienetwerk zorgt PELLENC dat stilstand van het gereedschap wordt vermeden tijdens de garantieperiode. De dealers hebben reserveonderdelen voor u op voorraad om de stilstand tijdens reparaties zoveel mogelijk te beperken.



VERLENGING VAN DE GARANTIE

Na afloop van de contractuele garantie van twee jaar, is uitbreiding van de garantie met een jaar mogelijk op de gereedschappen en batterijen, waardoor u de eerste drie jaar geen zorgen heeft.



HET FULL SERVICES PACK*

EEN TOTAALAANBOD OM HET U GEMAKKELIJK TE MAKEN



DE FINANCIERING

Gun uw bedrijf de beste technologie dankzij ons krediet- of financieringsaanbod bij leasing (huurkoop). Spreid uw investeringen en beheers uw liquiditeiten dankzij een eenvoudige formule. Scan deze code om online informatie op te vragen.



HUREN

Als u aan een specifieke vraag wilt voldoen of volop wilt profiteren van de laatste technologische ontwikkelingen van PELLENC, kunt u tijdelijk over het assortiment gereedschappen en bijbehorende diensten beschikken dankzij een kortdurend lease-aanbod.



EEN HANDVEST VOOR PROFESSIONALS

Door ondertekening van dit handvest verplicht de dealer van PELLENC-gereedschappen zich bij storingen een prijsopgave te doen of **binnen 48 uur een reparatie** uit te voeren. Indien uw gereedschap langer dan 48 uur stilstaat, **krijgt u een apparaat te leen**.



ONDERHOUDSTARIEVEN

Het netwerk van erkende PELLENC-dealers is **bevoegd voor reparatie van het assortiment gereedschappen** voor groene zones. De jaarlijkse onderhoudswerkzaamheden volgens de aanbevelingen van PELLENC vormen **een garantie voor een lange levensduur** van het gereedschap en een optimale productiviteit. Uw erkende PELLENC verkoper heeft alle informatie over de jaarlijkse onderhoudswerkzaamheden beschikbaar.

* Diensten toegankelijk voor gebruikers van elektrisch draagbare PELLENC-gereedschappen in de landen waar het distributienetwerk is aangesloten bij het "Full Services"-programma van PELLENC.

DE ULTRA-PERFORMANTE ELEKTRISCHE MOTOREN

DE KNOWHOW VAN PELLENC

Als pionier van draagbaar elektrisch gereedschap heeft PELLENC de technologie voor Brushless motoren al vanaf 1987 in zijn eerste snoeischaren geïntegreerd. PELLENC heeft sindsdien tal van draagbare elektrische gereedschappen ontwikkeld. Al deze gereedschappen maken gebruik van de revolutionaire Brushless-motoren PELLENC die krachtig en betrouwbaar zijn, compact en licht in gewicht en een laag verbruik hebben, om nauwkeurig en moeiteloos te kunnen werken.



DE TROEVEN

ECOLOGIE

Onze Brushless-motoren hebben geen directe CO₂-uitstoot en zijn voor 95% recycleerbaar. Aangezien ze zeer stil werken, kunnen ze worden ingezet in zones die gevoelig zijn voor lawaai: ziekenhuizen, crèches, stedelijke gebieden.

LEVENSDUUR

De levensduur van de Brushless PELLENC-motoren is theoretisch gezien oneindig omdat er noch wrijving noch vonken zijn en er dus geen slijtage optreedt. De motor stopt volledig telkens wanneer de trekker losgelaten wordt.

RENDEMENT

De krachtige en compacte Brushless-motoren PELLENC hebben een toerental tot 29000 toeren per minuut en halen een rendement van boven de 90%. Deze motoren met elektronische schakeling hebben geen koolstofborstels en vragen geen onderhoud.

HET CONCEPT NUL UITSTOOT

EEN CONCEPT VAN AUTONOME ENERGIE EN PRODUCTEN ZONDER UITSTOOT



MINISTERIE VAN
MILIEU
ONDERNEMINGS- EN
MILIEUPRIJS 2014

Sinds 2004 investeert PELLENC op grote schaal onderzoeks- en ontwikkelingsactiviteiten die verbonden zijn met "groene" technologieën, om te voldoen aan de eisen van duurzame ontwikkeling.

Het concept Nul Uitstoot van PELLENC, het resultaat van dit jarenlange onderzoek, is gebaseerd op de productie, de opslag en het gebruik van hernieuwbare energie voor professionele toepassingen. Op basis hiervan biedt PELLENC een pakket op maat aan om optimaal aan uw energiebehoeften te kunnen voldoen.

Deze technologie werd in 2014 beloond door het Ministerie van milieu en het ADEME (ONDERNEMINGS - EN MILIEUPRIJS 2014 - CATEGORIE "ECO-PRODUCT VOOR DUURZAME ONTWIKKELING").

Met het gebruik van de gereedschappen PELLENC:

- maakt u een einde aan iedere rechtstreekse uitstoot,
- draagt u bij aan de instandhouding van het milieu.

Het gebruik van de producten die deel uitmaken van dit ecologische pakket geeft de gebruikers de kans om onafhankelijk te zijn van de productie, de opslag en het gebruik van de elektrische energie. Het ecologische pakket is bestemd voor lokale overheden, landschapsarchitecten, boeren, campings, golfterreinen enz. en wordt op maat samengesteld om optimaal te voldoen aan uw energiebehoeften.

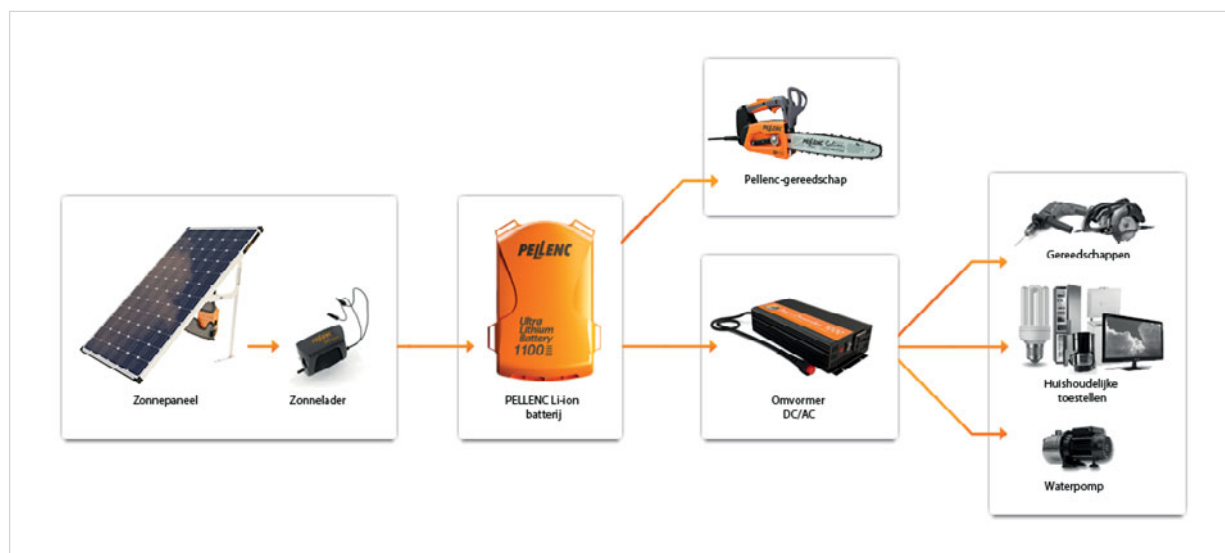

Basispakket: een multifunctionele batterij ULiB PELLENC met ultra-hoog vermogen, een zonnepaneel SOLERION, een energieconvector POWER CONVERTOR 1000.



PELENC

Ultra
Lithium
Battery
1100

PELENC



ULTRA LITHIUM BATTERY (ULiB) 10 JAAR TECHNOLOGISCHE BEHEERSING



DEMOPARK

2011
GOUDEN MEDAILLE

POLY 5

Sinds twee jaar gebruiken wij het materiaal van PELLENC vanwege zijn doeltreffendheid en zijn lage geluidsniveau. Met deze machines kunnen wij in het nationale domein Saint-Cloud, dat als historische monument is geklasseerd, het onderhoud verzorgen met inachtneming van het publiek dat hier naar rust zoekt. Met de blazer houden we de toegangen schoon. De snoeizagen op steel dienen om de kronen van de kastanjabomen langs de paden weer zichtbaar te maken. Ze zijn licht en leveren met hun snijhoeken goede prestaties.

Damien Bouvet
Centrum voor Nationale Monumenten
Ministerie van Cultuur en Communicatie, Frankrijk

BATTERIJ ULTRA LITHIUM EEN BATTERIJ MET MEERWAARDE

Het gamma batterijen ULiB van PELLENC staat borg voor een professioneel gebruik van onze gereedschappen. De batterijen ULiB stellen de gebruiker in staat een hele dag te werken zonder het gereedschap op te laden! PELLENC is de uitvinder van professioneel gereedschap op batterijen.



DE PLUSPUNTEN VAN PELLENC

PROFESSIONEEL

- Lichte batterijen: van 0,85 tot 6,1 kg.
- Autonomie tot een hele werkdag.
- Multifunctionele batterij: eenzelfde batterij kan om het even welk gereedschap uit het elektrisch draagbaar assortiment van PELLENC van energie voorzien.

ERGONOMISCH

- Draagharnas dat het gewicht van de batterij goed verdeelt.
- Ademend textielweefsel.
- Klittenband om de kabel vast te leggen.
- Snelle start bij koud en warm weer.
- Geen voorbereiding van mengsels.

MILIEU

- Geen rechtstreekse CO₂-uitstoot.
- Geen uitlaatgassen.
- Tot 80% recycleerbare batterij.

RENDABEL

- Van 800 tot 1500 cycli (een cyclus komt overeen met een complete lading en ontlading).
- Dagelijkse kosten 0,10€*.
- Gedurende de hele levensduur van de batterij 1100 komt deze overeen met 4700 liter benzine en 90 liter mengolie.
- Een batterij is afgeschreven vanaf het eerste jaar.**
- Een rentabiliteit van 5000€.**

* Oplaadkosten volgens het kW-tarief in Frankrijk.
** U verbruikt 5 liter mengsel per dag voor de prijs van 1,50 euro per liter. Gegevens berekend bij een dagelijks gebruik van de batterij ULiB 700.

Door uw oud thermisch materiaal te vervangen door een gereedschap van Pellenc, bespaart u geld. Zodra een batterij afgeschreven is, kan uw investering gedurende de rest van de levensduur van de batterij winst opleveren.

OVERZICHT VAN DE RENTABILITEIT

Maak zelf uw berekening
Voorbeeld van rentabiliteit na 800 gebruikscycli van de batterij ULiB 700.

DAGELIJKS GEBRUIK VAN UW THERMISCHE MACHINES		
	Bij gebruik van een 2-takt mengsel*	Bij gebruik van gebruiksklare brandstof
L/dag	5 L	5 L
Kosten 1 L	1,50€	4€
Dagelijkse kosten	7,50€	20€
<small>* De regelgeving schrijft vervanging voor</small>		
ALS U EEN PELLENC ULiB 700 BATTERIJ KOOPT		
Dagelijkse kosten	0,10€	0,10€
Besparing per dag	7,40€	19,90€
Afschrijving	130 dagen	50 dagen
Rentabiliteit	5000€	15000€



27 kg* CO₂

VS



5,2 ton CO₂**

* Rechtstreekse CO₂-uitstoot/dag met een heggenschaar van PELLENC
** Rechtstreekse CO₂-uitstoot/dag met een thermische heggenschaar

GARANTIE / GARANTY
2
ans / years

Bevestiging boven om het gewicht van de batterij zo goed mogelijk te verdelen

Ergonomisch harnas voor een optimaal comfort

Litium-ion batterij

Systeem met dubbele steun om de rug te ventileren

Verstelbare riem

Autonomie-display

Elektronische controle-printplaat voor opladen en ontladen



Opbergbox voor batterij (400, 700, 1100, Poly 5), harnas en lader, beschermt uw apparatuur tegen schokken en regen.

Kist van 100% ABS plastic, bekleed met beschermingsschuim.
Vervoerbaar en stapelbaar.
Maten: H 420 mm, L 396 mm, b 296 mm.
Leeg gewicht: 2,7 kg - Ref. 118544.
Verpakking heeft geen UN-goedkeuring voor transport.

INTELLIGENTERE EN BETER COMMUNICERENDE BATTERIJEN

De batterijen van PELLENC profiteren van 10 jaar ervaring met de beheersing van de lithium-ion technologie. Als eerste fabrikant ter wereld die deze technologie heeft toegepast in krachtige elektrische draagbare gereedschappen, ontwikkelt PELLENC nu communicerende en intelligente batterijen.

■ ZE COMMUNICEREN SNELLER

Draadloze NFC (Near Field Communication) communicatietechnieken maakt de ontvangst van gegevens bij diagnoses gemakkelijker, waardoor de batterijexpert sneller kan werken.

■ ZE REGELEN HUN TIJD VOOR OPLADING EN ONTLADING

Li-ion batterijen verliezen capaciteit als ze langere tijd volledig opgeladen worden opgeslagen. De PELLENC batterijen behouden hun volledige lading gedurende 10 dagen om vervolgens te ontladen tot een optimale opslagsituatie.

■ ZE HEBBEN EEN INSTINCT OM TE OVERLEVEN

De batterijen staan borg voor een stabilisatie en individuele bescherming van elk van de onderdelen zodat hun levensduur wordt verlengd. De laadtijden worden geoptimaliseerd ongeacht de restcapaciteit van de batterij (geen geheugeneffect).

■ ZE HERKENNEN HUN NAASTEN

De PELLENC-gereedschappen sturen de gegevens over hun functioneren door naar de PELLENC-batterijen voor een continu optimaal gebruik.

De batterijen kunnen op alle gereedschappen uit het assortiment worden aangesloten.

■ ZE ZIJN NIET SCHADELIJK

De batterijen hebben gegarandeerd geen uitstoot. Zij slaan elektrische energie op voor overheden, landschapsarchitecten, landbouwers en toeristencomplexen. Ze veroorzaken geen stank- of geluidsoverlast en dragen bij aan het milieubehoud.

DE BATTERIJEN MET EEN ULTRA-HOGE CAPACITEIT

De batterijen van PELLENC met ultrahoge capaciteit hebben de beste verhouding gewicht/energie!

Met 1 kg Li-ion, ontwikkelt de batterij Ultra Lithium 1100 245 Wh. PELLENC is de eerste constructeur ter wereld die de revolutionaire technologie van de ternaire lithium-ion gebruikt (nikkel-mangaan-kobalt).

Om dezelfde energie te verkrijgen, zou een batterij van nikkel-cadmium (Ni-Cd) 4,87 kg wegen, een batterij van nikkel-metaalhydride (NiMH) 3,48 kg, een lithium-ijzer-fosfaatbatterij (technologie van elektrische voertuigen) 2,43 kg en een lithium-ion mangaanbatterij (technologie van de elektrische draagbare apparaten voor het grote publiek) 2,36 kg!

Massa van de elementen voor 254 Wh

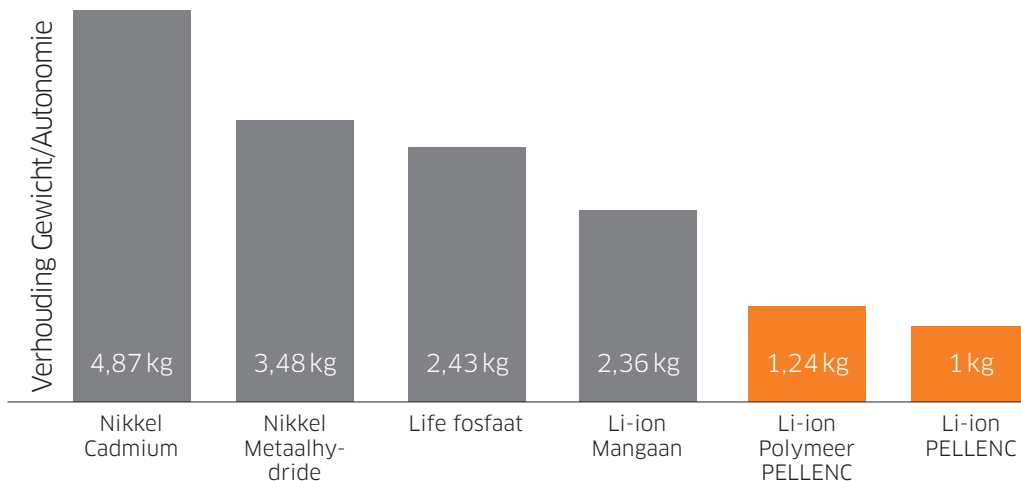

Een recordautonomie

De batterijen ULiB maken het mogelijk een halve tot een hele dag te werken. Het vermogen dat geleverd wordt is altijd constant, ongeacht het energieniveau.

Alle PELLENC batterijen hebben een display die de resterende capaciteit aangeeft als een percentage ten opzichte van de initiële capaciteit.



Elektronisch gestuurde batterij lithium-ion PELLENC

Het beheer van de lithium-ion componenten van de batterijen wordt volledig verzekerd door een elektronische printplaat.

De temperatuur van de batterij wordt gecontroleerd tijdens het laden en ontladen. Als die te laag of te hoog is, zet de batterij zich automatisch in veiligheid.

Octrooi PELLENC



ULiB	150P	250	400	700	1100	POLY5
Gewicht (zonder harnas) - kg	0,850	< 1,7	3,2 NIEUW	5,2 NIEUW	6,1	3,4
Gewicht (met harnas) - kg***	-	-	3,8	5,8	6,7	-
Type	Li-ion	Li-ion	Li-ion	Li-ion	Li-ion	Li-Po
Spanning - V	43,2	43,2	43,2	43,2	43,2	44,4
Capaciteit - Ah	3	5,8	9	17,4	23,2	10,6
Opgeslagen energie - Wh	130	250	389	752	1003	500
Maximaal vermogen - W	1730	1730	2000	2000	2000	2000
Gemiddelde levensduur - Cycli*	800	1000	800 tot 1200	800 tot 1200	800 tot 1200	1200 tot 1500
Laadtijd - u	8	5	5	8	12	8
Draagharnas	•	•	•	•	•	•
Lader 1,2 A	•	•	•	-	-	-
Lader 2,2 A	-	-	-	•	•	•
Compatibel met Quick Charger**	-	-	-	ja	ja	ja
Compatibel met SOLERION	ja	ja	ja	ja	ja	ja

* Een cyclus komt overeen met een volledige lading en volledige ontlading van de batterij.

• Standaard geleverd.

** De Quick Charger wordt apart verkocht.

*** Gewicht van het harnas tussen de 200 gr en 950 gr.



SOLERION

HET LAADSYSTEEM OP ZONNE-ENERGIE



SOLERION

Max. vermogen (bij 1000 W/m ²) - W	280
Laadspanning - V	50,2
Max. laadstroom bij 1000 W/m ² (Sterk zonlicht) - A	5,2
Max. laadstroom bij 600 W/m ² (matige zon) - A	2,9
Stroom bij stop opladen - mA	200
Afmetingen systeem (L x b x H) - mm	1950 x 995 x 500
Gewicht - kg	32

* MPPT (Maximum Power Point Tracking): Deze functie maakt het mogelijk voortdurend het optimaal vermogen te verkrijgen van de fotovoltaïsche panelen.



Zonnepaneel Solerion

DE STANDAARD- EN SNELLADERS



STANDAARDLADERS 1,2 A - 2,2 A

Wanneer de batterij volledig ontladen is, stopt het gereedschap automatisch en piept de zoemer van de batterij met tussenpozen. De standaardlader, die geleverd wordt met de batterij (lader van 1,2 A voor de batterijen 200, 400 en Poly 5 en lader van 2,2 A voor de batterijen 700 en 1100), kan uw batterij dan gedurende een variabele tijd opladen. De laadtijd is afhankelijk van het niveau van de batterij, de laadomgeving (geventileerde en droge plaats, afgeschermd van stof en met een temperatuur tussen 10°C en 25°C) en de ouderdom van de batterij. De standaardlader wordt standaard geleverd met de batterij en het harnas. Alvorens de batterij voor de eerste keer in het seizoen in gebruik te nemen, moet deze volledig opgeladen worden (99% vast).



SNELLADER "QUICK CHARGER"

De snellader is handig om het opladen van de batterij een boost te geven. Voor een betere levensduur van de batterijen, raadt Pellenc ten eerste aan om na vijf keer snelladen een klassieke lading te doen (met de standaardlader die bijgesloten is). Met de snellader bedraagt de laadtijd van de batterijen 700 en 1100 gemiddeld slechts 3 tot 4 uur, terwijl na 1,5 tot 2 uur de capaciteit al 70% bereikt heeft.

De Quick Charger is optioneel verkrijgbaar.

LAADTIJD VAN LADERS EN BATTERIJEN

LADERS*	400	700	1100	POLY 5
Standaardlader 1,2 A	9 u	15 u	22 u	9 uur
Standaardlader 2,2 A	5 u	8 u	12 u	5 u
Quick Charger	1 u 30 (vanaf 2016)	3 u	4 u	2 u
SOLERION: weinig zon	4 u	6 u 40	11 u	5 u
SOLERION: normale zon	3 u	3,5 uur	5 u	2 u 40

* Laadtijden berekend in optimale condities. Raadpleeg de handleiding van de batterij om deze condities te kennen.

EEN UITZONDERLIJKE LEVENSDUUR

Intelligent laadsysteem voor een optimaal beheer van de levensduur. Als de batterijen 10 dagen niet gebruikt zijn, komen ze in een ontladingscyclus terecht, voor een optimale opslag gedurende 24 maanden. U hoeft er alleen aan te denken de batterijen opgeladen op te slaan. De batterijen lithium-ion PELLENC zijn niet onderhevig aan het geheugeneffect.

POWER CONVERTOR 1000

DE OMVORMER DIE DE SPANNING VAN DE BATTERIJ OMZET IN 230 VAC

Samen met een batterij PELLENC, is de POWER CONVERTOR 1000 de ideale oplossing om elektrische energie op te slaan en te gebruiken. Dankzij dit product kan elk elektrisch 230 Vac-apparaat met een vermogen van minder dan 1000 W autonoom functioneren: huishoudtoestellen, boormachines, trilhamers...

De uitgangsspanning is zuiver sinus (zoals elk elektrisch netwerk), om asynchrone motoren te kunnen aansturen.















POWER CONVERTOR 1000 ZUIVER SINUS

Nominaal vermogen - W	1000
Maximaal vermogen gedurende 1 seconde - W	2000
Ingangsspanning (batterij PELLENC) - Vdc	36 - 52
Maximale ingangsstroom - A	55
Uitgangsspanning - Vac +/- 5% zuiver sinus	230
Uitgangsstroom bij 1000 W maximum - A	4,5
Schakelbare uitgangsfrequentie - Hz	50/60
Beschermingsklasse	IP20
Gewicht - kg	2,7
Compatibiliteit batterijen	ULiB 700, ULiB 1100, Poly 5

Opgelet: Power Converter 1000 niet aansluiten op een elektriciteitsnet.

Aanbevelingen voor het gebruik van de batterijen en gereedschappen volgens de kracht en autonomie.*

	SPECIFIEKE BATTERIJEN		MULTIFUNCTIONELE BATTERIJEN			
	150P	250	400	700	1100	POLY 5
Gewicht (zonder harnas of riem) - kg	0,850	1,6	3,2	5,2	6,1	3,4
 RASION BASIC*** grasmaaiër	-	-	-	2 u 30	3 u 30	-
 RASION SMART*** grasmaaiër	-	-	-	2 u 30	3 u 30	-
 AIRION 2 bladblazer	-	-	1 uur	2 tot 3,5 uur	3 tot 5 uur	1 tot 2 uur
 PRUNION snoeischaar voor de boomteelt	9 uur	9 tot 12 uur	-	-	-	-
 CLEANION**** veegmachine	-	-	-	Tot 2,5 uur	Tot 3,5 uur	-
 HELION 2 COMPACT heggenscharen	-	1,5 tot 3 uur	0,5 dag	Tot 1 dag	Tot 2 dagen	0,5 dag
 HELION OP STEEL EN TELESCOPISCH heggenscharen	-	2 tot 3 uur	0,5 dag	Tot 1 dag	Tot 2 dagen	0,5 dag
 CULTIVION schoffelmachine	-	1,5 tot 2,5 uur	2 tot 4 uur	Tot 1 dag	Tot 2 dagen	3 tot 5 u
 SELION op steel kettingzaag	-	0,5 tot 2 uur	1 tot 3 uur	Tot 1 dag	Tot 2 dagen	2 tot 5 uur
 SELION C21 snoeizaag	-	0,5 tot 1,5 uur	1 tot 3 uur	3 tot 5 uur	Tot 1,5 dag	2 tot 5 uur
 SELION M12 kettingzaag	-	0,5 tot 2 uur	1 tot 3 uur	Tot 1 dag	Tot 2 dagen	2 tot 5 uur
 EXCELION 2000** bosmaaiër	-	-	-	2 tot 3 uur	3 tot 4,5 uur	1 tot 2 u
 EXCELION 1200 kantenmaaiër	-	40 min	1 u	2 tot 3,5 uur	3 tot 5 200	1 tot 2 u

* De autonomie van de batterij is afhankelijk van het gereedschap, het gebruik en de beplanting waarop gewerkt wordt.

** Autonomie berekend in de Eco-modus.

*** Autonomie berekend in snelheid 1.

**** Bij onderhoudswerkzaamheden.



NIEUW

RASION BASIC REVOLUTIONAIRE HANTEERBAARHEID EN ERGONOMIE!



AGRILEVANTE

2015
VERMELDING

MINISTERIE VAN MILIEU

2014
ONDERNEMINGS- EN MILIEUPRIJS
TROFEE "GROTE ONDERNEMING",
CATEGORIE ECO-PRODUCT VOOR DUURZAME ONTWIKKELING

SALON DES MAIRES
ET DES
COLLECTIVITÉS LOCALES

2014
PRIJS VOOR DE INNOVATIE

RASION BASIC

BEPROEFDE HANTEERBAARHEID

Met minder dan 25 kg brengt de grasmaaier RASION Basic een revolutie teweeg in de werkomstandigheden van professionals van groene zones. De uiterst hanteerbare en gemakkelijk te vervoeren RASION BASIC heeft een ongeëvenaard vermogen en biedt een onberispelijke snijkwaliteit voor alle soorten maaierwerk door landschapsarchitecten en overheden.



Geruisloos maaien in de buurt van woningen, Château Chasse Spleen, Médoc - Frankrijk



DE PLUSPUNTEN VAN PELLENC

PROFESSIONEEL

- Vermogen 1100W.
- Tot 3600 m² onderhoudsmaaiwerk met een batterij ULiB 1100.
- Elektronische regeling van de messnelheid van 3000 tot 5000 toeren per minuut.
- Snijbreedte: 60 cm.
- Dubbele gesynchroniseerde messen.
- Automatische ontstopping.
- Regelmatig maairesultaat zonder wielsporen op de grond.
- Inhoud van de opvangbak 70 L, dat is meer dan 10 kg fijngesneden gras.
- Dichtheidsniveau IP54.

ERGONOMISCH

- Minder dan 25 kg.
- Zeer hanteerbaar dankzij zijn gewicht en zijn twee vrije voorwielen.
- Lading op een vrachtauto kan door één persoon worden gedaan.
- De verticale positie met de handgreep ingeklapt, maakt het transport gemakkelijk en optimaliseert de benodigde ruimte tijdens de opslag.
- Met de functie Zero Turn kan de grasmaaier dankzij de twee vrije voorwielen vrij en moeiteloos draaien.
- Beveiligde schoonmaakstand.
- Centrale regeling van de snijhoogte van 25 tot 75 mm.

MILIEU

- Door minder geluidsoverlast kan de machine op elk moment van de dag in de nabijheid van bedrijfsterreinen of woonwijken worden ingezet.
- Geen beheer of verbruik van benzine.
- Geen CO₂-uitstoot.
- Gemaakt met recycleerbare materialen.
- Weinig onderhoud.
- Te gebruiken met de batterijen ULiB 1100 en 700.

RENDABEL

- Nieuwe motor met verhoogd rendement van 93% waardoor het energieverbruik laag is.
- De technologie van de dubbele messen maakt het mogelijk fijner te maaien en het gras in de bak meer samen te persen.
- Kan in een kleine auto vervoerd worden.
- Snijrendement 30% hoger in vergelijking met een gasmaaier met een klassieke batterij.



Dankzij zijn vrije voorwielen kan in Zero Turn moeiteloos worden gedaaid

DE VOORDELEN VAN HET PRODUCT



GARANTIE / GARANTY
2
ans / years



Messen

De dubbele messen maken het mogelijk het gras fijner te maaien en de maaitijd te optimaliseren. Zij bieden een regelmatige en onberispelijke snijkwaliteit.



Bediening op de handgreep

Elektronische regeling van de messnelheid van 3000 tot 5000 toeren per minuut. De snelheid kan tijdens de maaierwerkzaamheden worden aangepast.



Opbergen

Opbergstand met zeer laag ruimtebeslag. De grasmaaier kan veilig worden omgekeerd om de carter te reinigen.



Vervoer

Transportstand met ingeklapte handgreep.



Automatische ontstopping

Schokken in tegengestelde richting om in de weg zittend gras te verwijderen.

Octrooi PELLENC

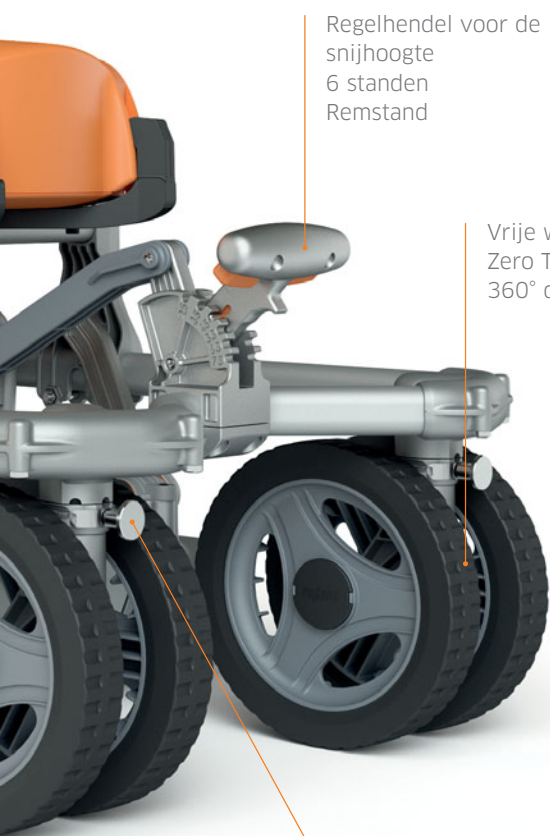

Regelhendel voor de snijhoogte
6 standen
Remstand

Vrije wielen
Zero Turn
360° draaibaar

Systeem om de wielen vast te zetten

DE TECHNISCHE KENMERKEN

RASION BASIC	
Globale maten uitgevouwen H x L x b - cm	114 x 155 x 62
Globale maten ingevouwen H x L x b - cm	60 x 88 x 62
Snijbreedte	60
Gewicht (met bak en batterij) - kg	33,5
Gewicht (met bak en zonder batterij) - kg	27,5
Gewicht (zonder bak en zonder batterij) - kg	25
Snijhoogte mm (min/max), 6 standen	25/75
Max. vermogen	1100 W
Draaisnelheid mes: 3 snelheden	3000 tot 5000
Uitworp	Achter
Mulching kit	Optie
Gegarandeerd geluidsniveau (LPA)* - dB(A)	86
Opvangbak - L	70
Soort bak	Flexibel
Soort carter	Gegoten aluminium
Beschermingsniveau grasmaaier	IP54
Autonomie in oppervlakte	Tot 3600 (Onderhoudsmaaiwerk)
Hanteerbaarheid (Zero Turn)	JA
Brushless motor PELLENC	JA
Mechanische veiligheid tegen messchokken	JA
Schoonmaakbeveiliging (desactivering van de messen)	JA
Handgreep inklapbaar binnen de afmetingen van de grasmaaier	JA
Verticale positie (opslag of schoonmaken)	JA
Diameter voorwielen - mm	178 (7')
Diameter achterwielen - mm	305 (12')

VERGELIJKINGSTABEL CO₂-UITSTOOT

Met professionele elektrische apparaten van PELLENC kan bijna 99% van de rechtstreekse uitstoot van broeikasgas worden onderdrukt ten opzichte van thermische motoren, dat is 86 keer minder. Wanneer u de batterijen PELLENC oplaadt met zonnepanelen Solerion, wordt helemaal korte metten gemaakt met de CO₂-uitstoot.



	THERMISCHE GRASMAAIER Rechtstreekse uitstoot + productie van benzine	RASION BASIC Rechtstreekse uitstoot + productie van elektriciteit	MET SOLERION Rechtstreekse uitstoot
EQUIVALENT CO₂ PER DAG	32 kg CO₂	306 g CO₂	0 g CO₂

Gegevens: 1 kWh EDF komt gemiddeld overeen met een koolstofequivalent van 90g CO₂/kWh in Frankrijk, om de productie en de resterende levensduur te dekken (Bron ADEME-France) - 1 L superbrandstof SP95 komt overeen met een koolstofequivalent van 2,5 kg CO₂/L bij rechtstreekse uitstoot en 5,5 kg CO₂/L bij productie + rechtstreekse uitstoot - Basis: 6-urige werkdag en 200 werkdagen per jaar

ACCESSOIRES & VERBRUIKSGOEDEREN

MULCHING KIT

Voor een onberispelijk
maieresultaat zonder te
hoeven opruimen.

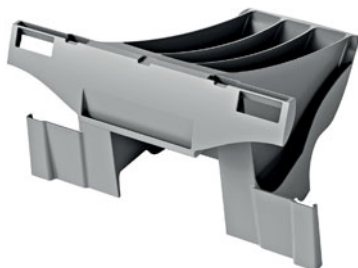

ref.: 120271

OPVANGBAK

Bak van 70L die meer dan
10kg fijn gesneden gras kan
bevatten.



ref.: 120270

KIT MESSEN EN BEVESTIGINGEN

Set messen van staal met hoge elasticiteit
en veiligheidsbevestigingen tegen
schokken.



ref.: 120269



NIEUW

RASION SMART MOEITeloos EN KRACHTIG MAAIEN



AGRILEVANTE

2015
VERMELDING

MINISTERIE VAN MILIEU

2014
ONDERNEMINGS- EN MILIEUPRIJS
TROFEE "GROTE ONDERNEMING",
CATEGORIE ECO-PRODUCT VOOR DUURZAME ONTWIKKELING

SALON DES MAIRES
ET DES
COLLECTIVITÉS LOCALES

2014
PRIJS VOOR DE INNOVATIE

RASION SMART

EEN NIEUWE KIJK OP UW WERK ALS TUINIER

Het gemotoriseerde model van onze grasmaaiers verwondert gebruikers zowel vanwege het ontwerp als zijn doordachte techniek. De lichtste professionele grasmaaier uit zijn categorie heeft een snijbreedte van 60 cm en is uitgerust met dubbele messen. RASION SMART is ontwikkeld met als enige oogpunt de werkomstandigheden van de gebruiker te verbeteren.



De lichte en eenvoudig hanteerbare grasmaaier RASION SMART heeft wielen met eigen aandrijving om het werk op hellingen en glooiende oppervlakten gemakkelijker te maken.



DE PLUSPUNTEN VAN PELLENC

PROFESSIONEEL

- Vermogen 1100W.
- Tot 3600m² onderhoudsmaaiwerk met een batterij ULiB 1100.
- Elektronische regeling van de messnelheid van 3000 tot 5000 toeren per minuut.
- Elektronische regeling van de snijhoogte: 25mm tot 75mm.
- Snijbreedte: 60cm.
- Dubbele gesynchroniseerde messen.
- Regelmatig maaieresultaat zonder wielsporen op de grond.
- Inhoud van de opvangbak 70L, dat is meer dan 10kg fijngesneden gras.
- Automatische ontstopping.
- Mulching kit.
- Dichtheidsniveau IP54.

ERGONOMISCH

- Minder dan 30kg.
- Automatische snelheidsregeling.
- Zeer hanteerbaar dankzij zijn gewicht en zijn twee vrije voorwielen.
- De verticale positie met de handgreep ingeklapt, maakt het transport gemakkelijk en optimaliseert de benodigde ruimte tijdens de opslag.
- Met de functie Zero Turn kan de grasmaaier dankzij de twee vrije voorwielen vrij en moeiteloos draaien.
- Richtingshendel links/rechts.
- Beveiligde schoonmaakstand.
- LCD-controlescherm voor alle functies.
- Eenarmige stuurbeugel voor gemakkelijkere toegang tot de bak.

MILIEU

- Door minder geluidsoverlast kan de machine op elk moment van de dag in de nabijheid van bedrijfsterreinen of woonwijken worden ingezet.
- Geen beheer of verbruik van benzine.
- Geen CO₂-uitstoot.
- Gemaakt met recycleerbare materialen.
- Weinig onderhoud.
- Te gebruiken met de batterijen ULiB 1100 en 700.

RENDABEL

- Nieuwe motor met verhoogd rendement van 93% waardoor het energieverbruik laag is.
- De technologie van de dubbele messen maakt het mogelijk fijner te maaien en het gras in de bak meer samen te persen.
- Kan in een kleine auto vervoerd worden.
- Snijrendement 30% hoger in vergelijking met een gasmaaier met een klassieke batterij.



De vorm van de carter en de dubbele messen zorgen ervoor dat de bak optimaal gevuld wordt.

DE VOORDELEN VAN HET PRODUCT



Eenarmige stuurbeugel

Elektronisch dashboard

Verstelbare en inklapbare stuurbeugel

Hendel voor het opstarten van de messen

Versnellingshendel

Spanhendel

Opvangbak van 70L

Grote, brede wielen

Carter van gegoten aluminium

GARANTIE / GARANTY
2
ans / years



Messen

De dubbele messen maken het mogelijk het gras fijner te maaien en de maaitijd te optimaliseren. Zij bieden een regelmatige en onberispelijke snijkwaliteit.



Eenarmige stuurbeugel

Voor snellere en gemakkelijkere toegang tot de opvangbak.



Zero Turn

Dankzij zijn twee motoren achter en zijn vrije voorwielen, vermijd u met deze functie onnodige manoeuvres.



LCD scherm

- Elektronische regeling van de messnelheid van 3000 tot 5000 toeren per minuut.
- Elektronische regeling van de 5 snelheden: 1 tot 5 km/u.
- Elektronische regeling van de snijhoogte: 25 tot 75 mm.
- Al deze regelingen kunnen tijdens het maaiwerk worden aangepast.



Vrije wielen
Zero Turn
360° draaibaar

System om de wielen
vast te zetten



Grassensor

De twee optische sensoren aan de voorzijde van de grasmaaier detecteren de hoogte van het te maaien gras en passen de draaisnelheid van de messen automatisch aan. De begroeiingssensor optimaliseert de hoeveelheid energie die door de batterij wordt afgegeven om de messen te laten draaien.

Octrooi PELLENC



Automatische ontstopping

Schokken in tegengestelde richting om in de weg zittend gras te verwijderen.

Octrooi PELLENC

DE TECHNISCHE KENMERKEN

RASION SMART	
Globale maten uitgeklaapt H x L x b - cm	114 x 155 x 62
Globale maten ingeklapt H x L x b - cm	60 x 88 x 62
Snijbreedte	60
Gewicht (met bak en batterij) - kg	37,5
Gewicht (met bak en zonder batterij) - kg	31,5
Gewicht (zonder bak en zonder batterij) - kg	29
Snijhoogte mm (min/max), 6 standen	25/75
Max. vermogen	1100W
Draaisnelheid mes: 3 snelheden	3000 tot 5000
Uitwerping	Achter
Mulching kit	Optie
Opvangbak - L	70
Soort bak	Flexibel
Soort carter	Gegoten aluminium
Beschermingsniveau grasmaaier	IP54
Autonomie in oppervlakte met een gemiddelde autonomie van 3 km/u - m ²	3600 (onderhoudsmaaiwerk)
Hanteerbaarheid (Zero Turn)	JA
Brushless motor PELLENC	JA
Automatische ontstopping	JA
Infrarood sensor voor gras	JA
Mechanische veiligheid tegen messchokken	JA
Kantel- en schoonmaakbeveiliging (desactivering van de messen)	JA
Handgreep inklapbaar binnen de afmetingen van de grasmaaier	JA
Verticale positie (opslag of schoonmaken)	JA
Functie achteruit	JA
Motor remmen met de stuurbeugel	JA
Ontgrendeling van de wielen	JA
Diameter voorwielen - mm	178 (7')
Diameter achterwielen - mm	305 (12')
Elektrische hoogteregeling	6 standen
Progressieve snelheidsregeling	1 tot 5 km/u

VERGELIJKINGSTABEL CO₂-UITSTOOT

Met professionele elektrische apparaten van PELLENC kan bijna 99% van de rechtstreekse uitstoot van broeikasgas worden onderdrukt ten opzichte van thermische motoren, dat is 86 keer minder. Wanneer u de batterijen PELLENC oplaadt met zonnelader Solerion, wordt helemaal korte metten gemaakt met de CO₂-uitstoot.



	THERMISCHE GRASMAAIER Rechtstreekse uitstoot + productie van benzine	RASION SMART Rechtstreekse uitstoot+ productie van elektriciteit	MET SOLERION Rechtstreekse uitstoot
EQUIVALENT CO₂ PER DAG	32 kg CO₂	306 g CO₂	0 g CO₂

Gegevens: 1 kWh EDF komt gemiddeld overeen met een koolstofequivalent van 90g CO₂/kWh in Frankrijk, om de productie en de resterende levensduur te dekken (Bron ADEME-France) - 1 L superbrandstof SP95 komt overeen met een koolstofequivalent van 2,5 kg CO₂/L bij rechtstreekse uitstoot en 5,5 kg CO₂/L bij productie + rechtstreekse uitstoot - Basis: 6-urige werkdag en 200 werkdagen per jaar

ACCESSOIRES & VERBRUIKSGOEDEREN

MULCHING KIT

Voor een onberispelijk
maieresultaat zonder
te hoeven opruimen.

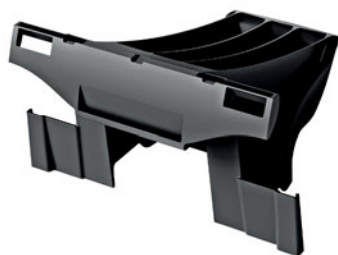

ref.: 120271

OPVANGBAK

Bak van 70L die meer
dan 10 kg fijn gesneden gras
kan bevatten.



ref.: 120270

KIT MESSEN EN BEVESTIGINGEN

Set messen van staal met hoge elasticiteit
en veiligheidsbevestigingen tegen
schokken.



ref.: 120269





NIEUW

AIRION 2 DE DUURZAME BLADBLAZER

AIRION 2

PRESTATIES IN DIENST VAN HET COMFORT

Met zijn bescherming tegen stof en vocht is de 100% waterdichte AIRION 2 ontworpen om de tand des tijds te doorstaan. Aangezien AIRION 2 perfect uitgebalanceerd functioneert, kan gedurende enkele uren met de blazer worden gewerkt zonder dat vermoeidheidsverschijnselen of bijzondere spanning in de pols optreden. Met 2,550 kg en een effectieve stuwkracht van 17,5 N, voldoet AIRION 2 onder alle weersomstandigheden aan de behoeften van professionals. Hij werkt net zo doelmatig in stedelijke milieus, dicht bij gevoelige zones, als in parken en tuinen.



Ook heel effectief in vakantieparken en op campings



DE PLUSPUNTEN VAN PELLENC

PROFESSIEEEL

- 2,550 kg met het werkelijke gewicht van de kabel in de hand.
- Ongeëvenaarde effectieve stuwkracht van 17,5 N.
- Reëel luchtdebiet met de buis 920 m³/u.
- Gegarandeerde levensduur dankzij dichtheidsniveau IP54 die de blazer beschermt tegen stof en regen en dankzij een robuuste behuizing uit magnesiumlegering.

ERGONOMISCH

- Het gereedschap blijft perfect in balans tijdens bedrijf en bij elke snelheid.
- Maximale RSI-preventie dankzij de verticale werkriching, van de schouder tot de pols.
- Stil: slechts 79 dB.
- Geen uitstoot of afval.

RENDABEL

- Duurzamer en rendabeler.
- Batterij bruikbaar op alle andere gereedschappen uit het assortiment.
- Weinig onderhoud.
- Ongeëvenaarde autonomie voor een hogere productiviteit.



AIRION 2, de ideale partner voor de dagelijkse stadsreiniging zonder moeite



De platte buis levert meer snelheid voor precisiewerk op lastige plaatsen

DE VOORDELEN VAN HET PRODUCT



GARANTIE / GARANTY
ans / years **2**

Gereedschap en motorblok 100% dicht, beschermingsniveau





NIEUW

Ingangrooster

Een nieuw concept van de luchtinlaat, beschermd door een nieuw octrooi, betekent een aanzienlijke verbetering van het comfort voor de gebruiker en verlaagt het geluidsniveau van het gereedschap.

OCTROOI PELLENC

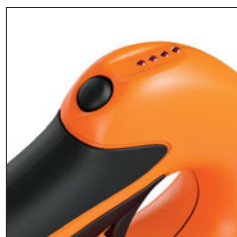

Beheer van de snelheden

Met de snelheidsschakelaar van AIRION 2 kan de blaaskracht worden geregeld afhankelijk van het schoon te blazen oppervlak. De boostfunctie, die het hoogste luchtdebiet levert, is bij elke snelheid beschikbaar door een eenvoudige lange druk op de schakelaar. Dankzij de blaaskracht van AIRION 2 kunnen zware voorwerpen als grote hopen natte bladeren die tegen de bodem zijn geplakt worden weggeblazen.

**Gebogen zuigmond:
Een bepalend element**

Een bladblazer helt met de neus voorover onder invloed van de luchtuitlaat en de pols moet moeite doen om hem recht te houden. De bladblazer AIRION 2 compenseert dit verschijnsel dankzij zijn gebogen inlaat, in tegenstelling tot de rechte blazers die het verschijnsel versterken.



Motor met een langere levensduur

Met zijn bescherming tegen stof en vocht is de 100% waterdichte AIRION 2 ontworpen om de tand des tijds te doorstaan. De motor, die is ontworpen met de precisie van een vliegtuigonderdeel, is ingekapseld in een behuizing uit magnesiumlegering, waardoor het een volledige bescherming geniet met niveau IP54. Alle mechanische onderdelen zijn beschermd tegen stof en vocht en zorgen ervoor dat de bladblazer gedurende zijn gehele levensduur bestand is tegen intensief gebruik onder alle weersomstandigheden. Deze geoctrooieerde technologie zorgt, samen met een geavanceerd elektronisch beheer, voor de permanente koeling van de radiator uit een lichte legering, waardoor de temperatuur in de motor op peil gehouden wordt.

OCTROOI PELLENC

DE TECHNISCHE KENMERKEN

AIRION 2	
Effectieve stuwkracht* (N)	17,5 (boost) / 13,5 (snelheid 4)
Max. vermogen - W	940
Gewicht van het gereedschap met kabel - kg	2,8
Gewicht van het gereedschap zonder kabel - kg	2,45
Reëel gewicht van het gereedschap in de hand - kg	2,55
Reëel luchtdebiet met ronde buis** - m ³ /u	920 (boost) / 810 (snelheid 4)
Max. lichtsnelheid met ronde buis** - m/s	63 (boost) / 55 (snelheid 4)
Max. lichtsnelheid met platte buis - m/s	69 (boost) / 60 (snelheid 4)
Geluidsniveau (LPA)*** - dB(A)	79
Gegarandeerd geluidsvermogen (Lwa)*** - dB(A)	92
Geluidsniveau op 15 meter* - dB(A)	< 65
Trillingsniveau**** - m/s ²	< 2,5 (0,5 reëel)
Schakelaar 4 snelheden + boost	•
Ronde buis	•
Platte buis	•
Autonomie***** met ULiB 1100	Tot 5 uren

- Standaard * Volgens de norm ANSI/OPEI B175.2-2012.
 ** Met buisdiameter 75.
 *** Waarden bepaald volgens de normen voor geluidsmeting NF EN ISO 11203, NF EN ISO 3744 en NF EN ISO 4871.
 **** Waarde uitstoot trillingen volgens DIN EN 60745-1:2009 - Onzekerheid Kd = 1,5 m/s².
 ***** Indicatief: de waarden zijn waargenomen bij effectief bedrijf, zonder rekening te houden met pauzes. De autonomie wordt beïnvloed door de aard van het werk.

VERGELIJKINGSTABEL CO₂-UITSTOOT

Met professionele elektrische apparaten van PELLENC kan bijna 99% van de rechtstreekse uitstoot van broeikasgas worden onderdrukt ten opzichte van thermische motoren, dat is 86 keer minder. Wanneer u de batterijen PELLENC oplaadt met zonnelader Solerion, wordt helemaal korte metten gemaakt met de CO₂-uitstoot.



	THERMISCHE BLADBLAZER Rechtstreekse uitstoot + productie van benzine	AIRION 2 Rechtstreekse uitstoot + productie van elektriciteit	MET SOLERION Rechtstreekse uitstoot
EQUIVALENT CO ₂ PER DAG	20 kg CO ₂	234 g CO ₂	0 g CO ₂

Gegevens: 1 kWh EDF komt gemiddeld overeen met een koolstofequivalent van 90g CO₂/kWh in Frankrijk, om de productie en de resterende levensduur te dekken (Bron ADEME-France) - 1L superbrandstof SP95 komt overeen met een koolstofequivalent van 2,5 kg CO₂/L bij rechtstreekse uitstoot en 5,5 kg CO₂/L bij productie + rechtstreekse uitstoot - Basis: 6-urige werkdag en 200 werkdagen per jaar.

ACCESSOIRES & VERBRUIKSGOEDEREN

RONDE BLAASBUIS 65 mm



Beter compromis tussen de snelheid en het luchtdebiet. Aanpasbaar op AIRION 1 en AIRION 2.

- ✓ Binnendiameter van de buis: Ø 65 mm
- ✓ Lengte van de buis: 57 cm

ref.: 83326

RONDE BLAASBUIS 75 mm



Voor een ideale prestatie die snelheid en luchtdebiet combineert. Aanpasbaar op AIRION 1 en AIRION 2.

- ✓ Binnendiameter van de buis: Ø 75 mm
- ✓ Lengte van de buis: 57 cm

Standaarduitrusting
ref.: 122863

BUIS MET INGEBOUWDE KRABBER



Voor het wegkrabben van kleverige of vochtige resten. Aanpasbaar op AIRION 1 en AIRION 2.

- ✓ Binnendiameter van de buis: Ø 65 mm
- ✓ Lengte van de buis: 57 cm

ref.: 102930

PLATTE BUIS



Ontworpen voor precisiewerk.

- ✓ Totale lengte van de buis: 77 cm

Standaarduitrusting
ref.: 122865

COMPOSIT SCHROEF



Demonteerbare schroef.

ref.: 83301

DRAAGHARNAS



Harnas ter verlichting van het gewicht in de hand.



Kit met riem en haak om rechts of links op de bladblazer te bevestigen.

Standaarduitrusting

ref.: 110001

GEREEDSCHAPSHAAK



Haak die vastgemaakt wordt aan de batterijriem zodat de gebruiker de handen vrij heeft.

Standaarduitrusting ref.: 86708





NIEUW

PRUNION KRACHTIG EN LICHT



SITEVI

2015

ZILVEREN MEDAILLE BIJ DE PALMARÈS DE
L'INNOVATION

De Prunion snoeisnaar is geschikt voor het snoeien van dikkere takken van 40 tot 45 mm. Hij is comfortabeler dan een handmatige snoeischaar. De batterij is heel licht, je voelt ze niet meer.

Mas de la CAPPE
Arles - Frankrijk

PRUNION VOOR PERFECT SNOEIWERK

Met een gewicht van minder dan 900 gram, biedt PRUNION de gebruiker een onberispelijk snijvermogen en werkkwaliteit. Deze snoeischaar is voor iedereen hanteerbaar en heeft een grote snoeidiameter, waardoor hij veel comfort biedt bij het snoeien. Door talrijke innovaties is deze snoeischaar onmisbaar voor alle boomsnoeiers. De batterij 250 biedt extra productiviteit omdat er twee PELLENC-gereedschappen tegelijk op aangesloten kunnen worden.



Onmisbaar bij het onderhoud van groene zones



DE PLUSPUNTEN VAN PELLENC

PROFESSIONEEL

- Krachtig en hanteerbaar bij intensief snoeiwerk.
- Tot 45 mm snoeidiameter.
- Motor met hoog rendement: 92%.
- Positie van het mes exact in te stellen.
- Compacte snoeischaar, hanteerbaar en geschikt voor alle handmaten.
- Dagelijkse reiniging zonder gereedschap.

ERGONOMISCH

- De lichtste snoeischaar voor de boomteelt op de markt: 885 g.
- Compacte snoeischaar, hanteerbaar en geschikt voor alle handmaten.
- Optische trekker voor een natuurlijke bediening van de tussenopening.
- Afwisselend werken dankzij de dubbele aansluitingen op de batterij 250.

MILIEU

- Geen uitstoot vanwege afwezigheid van een compressor of hydraulische groep.

RENDABEL

- Professionele snoeischaar, de goedkoopste op de markt.
- Afgestemd op uw snoeigewoonten dankzij de verschillende snoeimodi.



Batterij met dubbele aansluiting om twee gereedschappen tegelijk aan te sluiten



Een zuivere en krachtige snede dankzij de nauwkeurig ingestelde messtand

DE VOORDELEN VAN HET PRODUCT

PELLENC mesas af te stellen zonder gereedschap

OCTROOI PELLENC

Zuigerafdichting 'vuilwerend'

OCTROOI PELLENC

Ergonomische handgreep universeel (voor links- en rechtshandigen)

Reductiemotor met koeling

OCTROOI PELLENC

Handvat te openen zonder gereedschap

OCTROOI PELLENC

Optische trekker

OCTROOI PELLENC

GARANTIE/GARANTY
ans/years **2**

BATTERIJ 250

Voor meer autonomie en multi-gereedschap gebruik

Geïntegreerde draaglus

Comfortabel "ademend" harnas

Snoerlussen

Litium-ion batterij

Display autonomie
Aan/Uit
4 afstelmodi

Borstriem om de batterij zijwaarts te kunnen dragen

Luchtcirculatie op de rug

Verstelbare riem

Holster

Dubbele aansluiting voor multi-gereedschap

BATTERIJ 150P

Ongeëvenaarde bewegingsvrijheid



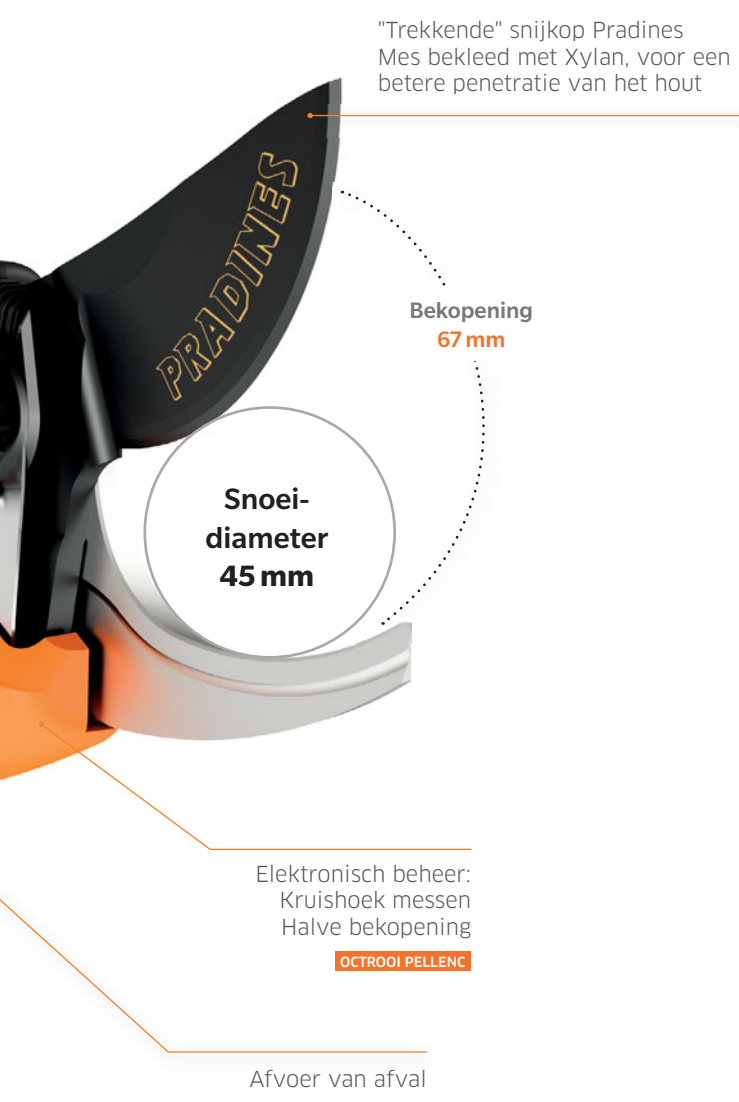

"Trekken" snijkop Pradines Mes bekleed met Xylan, voor een betere penetratie van het hout

Bekopening 67 mm

Snoei-diameter 45 mm

Elektronisch beheer: Kruishoek messen Halve bekopening
OCTROOI PELLENCE

Afvoer van afval

- Standaarduitrusting

KENMERKEN BATTERIJEN	150 P	250
Gewicht - g	845	1680
Maximumvermogen - W	1730	1730
Gemiddelde levensduur - (cycli)	800	1000
Draagwijze	Riem	Harnas
Gemiddelde autonomie Prunion	9 u*	12 u*
Gemiddelde autonomie Prunion + kettingzaag M12	-	9 u*
Modus Multi-gereedschap	-	•
Beheer gebruikinstellingen	•	•
NFC/RFID	•	•
Laadtijd volledig opladen	8 u	5 u

*afhankelijk van opslag-, laad-, en gebruiksomstandigheden

De snoeischaar **PRUNION** zal in de loop van 2016 in de handel komen.



4 bedienings modi

- Prestatie: voor maximale snelheid.
- Comfort: voor een compromis tussen snelheid en autonomie.
- Alles of niets: voor snel en herhaald knippen.
- Progressief: voor precisiewerk.

Octrooi PELLENCE



Universele ergonomische handgreep

Ovaalvormige handgreep, aanpasbaar voor links- en rechtshandigen.

Octrooi PELLENCE



Optische trekker

Voor een natuurlijke bediening van de tussenopening.

Octrooi PELLENCE

DE TECHNISCHE KENMERKEN

PRUNION	
Max. vermogen - W	1730
Gewicht - kg	0,885
Snelheid motor - t/min	21 000
Lengte - mm	298
Diameter ovaalvormige handgreep (hxb) -mm	41 x 38
Bekopening - mm	67
Maaidiameter - mm	45
Automatische stand-by	•
Dubbele trekker	•
4 bedieningsmodi	•
Elektronische regeling van de messen	•
Draaibare handgreep en snoeikop	•
Holster	•
Transportkoffer	•
Autonomie** met Batterij 250	12 u

•Standaard

* Waarden bepaald volgens de normen voor geluidsmeting volgens de richtlijn EN 50260-1: 2005 - Onzekerheid volgens ISO 4871.

** Indicatief: de waarden zijn waargenomen bij effectief bedrijf, zonder rekening te houden met pauzes. De autonomie wordt beïnvloed door de aard van de gevraagde werkzaamheden.

ACCESSOIRES & VERBRUIKSGOEDEREN

KIT AS VOOR SNIJKOP PRUNION



ref.: 123762

PACK TUBE MET VET



Om de snijkop te smeren.

ref.: 35749

SLIJPSTEEN

Om het mes te reinigen en te slijpen.



Standaarduitrusting

ref.: 02322

KIT MES PRUNION



Pradines mes

ref.: 122991

HOLSTER

Om de snoeisnaar binnen handbereik te hebben.



Standaarduitrusting

ref.: 118398





NIEUW

CLEANION VEELZIJDIG VOOR ELK SEIZOEN

CLEANION VOOR HET VEGEN VAN ALLE OPPERVLAKKEN IN ELK SEIZOEN

In elk seizoen en op alle oppervlakken biedt de professionele veegmachine CLEANION veel gebruiksmogelijkheden. Deze multifunctionele machine is ideaal voor het vegen van trottoirs en paden, parken en tuinen, schoolpleinen, sport- en oefenterreinen, kunstgrasvelden, parkeerplaatsen of industrieterreinen. CLEANION kan in de winterperiode ook worden ingezet als sneeuwruimer en voorkomt dan ijzelvorming. Dankzij de regeling van de rijsnelheid en de draaisnelheid van de borstel, baant de veegmachine zich behendig een weg door de hele stad en rijdt moeiteloos trottoirs op dankzij zijn gemotoriseerde wielen.



De veegmachine kan eenvoudig worden uitgerust met accessoires die op de voorkant van de borstel passen



DE PLUSPUNTEN VAN PELLENC

PROFESSIONEEL

- Vermogen 1400 W.
- Tot 3,5 uur autonomie voor het schoonvegen van een oppervlak van 4600 m².
- Werkbreedte: 100 cm.
- Draairichting van de borstel omkeerbaar.
- Dichtheidsniveau IP54.
- Indicator borsteldruk.

ERGONOMISCH

- Minder dan 100 kg.
- 4 draaisnelheden.
- Doorlopende aanpassing van de borsteldruk afhankelijk van de bodem en de verontreiniging.
- LCD-controlescherm voor alle functies.
- Functie Zero Turn dankzij de gemotoriseerde wielen en de richtingshendel.
- Aangedreven achteruitstand.

MILIEU

- CLEANION is stil en stoot geen CO₂ uit en is daarom op elk uur van de dag te gebruiken op openbare plaatsen.
- Geen beheer of verbruik van benzine.
- Te gebruiken met de batterijen ULiB 1100 en 700.

RENDABEL

- Weinig onderhoud.
- Multifunctioneel.
- Geen gebruik van mengsels.



Eenvoudige toegang tot de batterij in zijn beschermende behuizing



De regelbare borstelhoeken maken precisiewerk mogelijk

DE VOORDELEN VAN HET PRODUCT



Gepatenteerde borstel





Koffer

Gemakkelijk toegankelijke koffer met batterij.

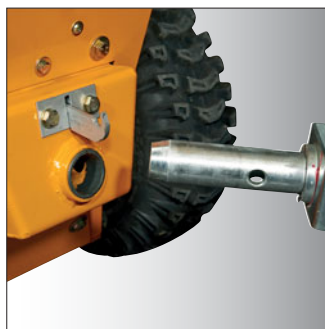

Snelle loskoppeling

Een eenvoudige pal houdt de twee afneembare delen op hun plaats en maakt snelle verwisseling van het werktgereedschap mogelijk.



Opbergstand

De losgekoppelde motor met ingeklapte stuurbeugel levert ruimtewinst op tijdens de opslag.



LCD-scherm

Dankzij het LCD-scherm kunt u alle functies van de CLEANION, zoals de rijsnelheid en de draaisnelheid van de borstel, permanent controleren. Een indicator van de optimale druk wijst de gebruiker op de noodzaak van afstelling van de steunwielen.

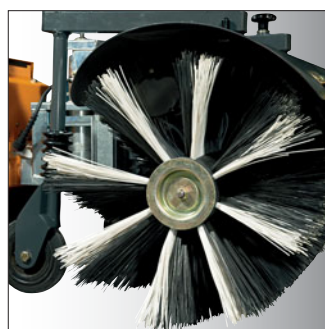

Omkeerbare draairichting van de borstel

Voor een optimaal veegresultaat. De borstelrol reinigt moeiteloos grote stukken afval, vochtige resten of fijne stofdeeltjes.



Twee steunwielen

De regelbare steunwielen zorgen ervoor dat de machine zich perfect aanpast aan het oppervlak, zelfs op oneffen terrein.



Gemotoriseerde wielen

Dankzij zijn twee motoren achteraan zijn Zero Turn-manoeuvers mogelijk en is de machine gemakkelijker te hanteren. De machine rijdt moeiteloos trottoirs op en af.

DE TECHNISCHE KENMERKEN

CLEANION	
Globale maten uitgeklaapt H x L x b - cm	100x160x100
Werkbreedte	100 cm
Gewicht (met batterij) - kg	100
Gewicht (zonder batterij) - kg	94
Max. vermogen - W	1400
Draaisnelheid van de borstel - t/min	4 snelheden 100 tot 200
Autonomie in oppervlakte - m ²	Tot 4600
Hanteerbaarheid (Zero Turn)	JA

VERGELIJKINGSTABEL CO₂-UITSTOOT

Met professionele elektrische apparaten van PELLENC kan bijna 99% van de rechtstreekse uitstoot van broeikasgas worden onderdrukt ten opzichte van thermische motoren, dat is 86 keer minder. Wanneer u de batterijen PELLENC oplaadt met zonnepanelen Solerion, wordt helemaal korte metten gemaakt met de CO₂-uitstoot.



	THERMISCHE VEEGMACHINE Rechtstreekse uitstoot + productie van benzine	CLEANION Rechtstreekse uitstoot+ productie van elektriciteit	MET SOLERION Rechtstreekse uitstoot
EQUIVALENT CO ₂ PER DAG	32 kg CO ₂	306 g CO ₂	0 g CO ₂

Gegevens: 1 kWh EDF komt gemiddeld overeen met een koolstofequivalent van 90g CO₂/kWh in Frankrijk, om de productie en de resterende levensduur te dekken (Bron ADEME-France) - 1L superbrandstof SP95 komt overeen met een koolstofequivalent van 2,5 kg CO₂/L bij rechtstreekse uitstoot en 5,5 kg CO₂/L bij productie + rechtstreekse uitstoot - Basis: 6-urige werkdag en 200 werkdagen per jaar.



ACCESSOIRES & VERBRUIKSGOEDEREN

SNEEUWSCHUIF

Om sneeuw te schuiven en te ruimen.



ref.: 57160

STEENSLAGDOEK

Om kiezels te vegen.



ref.: 57161

KANTELBARE OPVANGBAK

Om afval op te vangen.



ref.: 57162

BLADSCHUIVER

Om bladeren te ruimen of hooi en mest te schuiven.

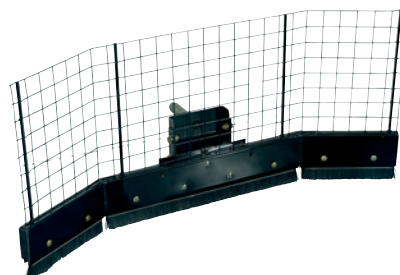

ref.: 57163

KETTINGEN

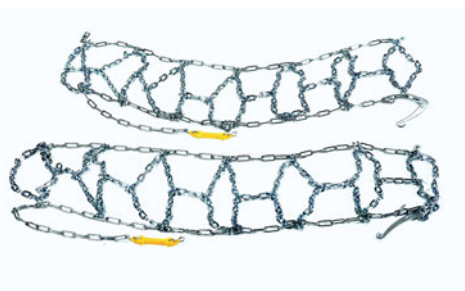

ref.: 57164

ZOMERWIELEN



ref.: 57165



HELION ROBUUST EN LICHT



PAYSALIA

2009

1^{ER} PRIJS VOOR DE INNOVATIE

SALON VERT

2008

PRIJS VOOR HET MATERIAAL EN
DE APPARATUUR

Wij zijn in het bezit van een heggenschaar Helion Telescopic, een snoeizaag Selion, een snoeischaar Treelion en batterijen 700. Deze apparaten leveren grote precisie en werkkwaliteit en een aanzienlijke tijdsbesparing.

Leonardo Albergati

Landschapsarchitect, Orvieto - Italië

GAMMA HELION

KRACHTIG EN NAUWKEURIG

De HELION heggenscharen zijn performante gereedschappen die inspelen op de behoeften van professionals in termen van kracht en snijkwaliteit. Hun uitlaatgasvrije werking en lichtheid stellen de gebruiker in staat comfortabel te werken aan het onderhoud van heggen en sierbomen, maar ook bij knotwerkzaamheden met de nieuwe HELION 2 COMPACT.



Shoewerkzaamheden aan een pyracantha haag



DE PLUSPUNTEN VAN PELLENC

PROFESSIONEEL

- Snijkracht afgestemd op het snoeien en het afwerken. **Helion2** COMPACT
- Antiblokkeersysteem van de messen.
- Fast Connector systeem: snelle aansluiting en loskoppeling van het apparaat. **Helion2** COMPACT
- Beter compromis trillingen / snoeicapaciteit.
- Autonomie van 1 werkdag.
- Dichtheidsniveau IP54. **Helion2** COMPACT

ERGONOMISCH

- Draaibare Soft Touch handgreep.
- Het geringe gewicht verbetert de werkcondities.
- Quick Switch snelwisselsysteem voor 4 typen verwisselbare bladen op dezelfde motor.
- Inklapbare trekker. **Helion2** COMPACT

MILIEU

- Stille werking.
- Uitlaatgasvrije werking, zonder vervuiling.
- Geen uitstoot of afval.

RENDABEL

- Dagelijkse benzinebesparing van minstens 7€.
- 1 motor met messen van verschillende lengte.
- Weinig onderhoud.
- Geen gebruik van mengsels.
- Multifunctionele batterij.



Aanpasbare deflector op het mes van 63 cm



Het werk begint vroeg in de ochtend zonder de vakantiegangers te storen

DE VOORDELEN VAN HET PRODUCT



HELION 2 COMPACT



HELION Pole



HELION Telescopic



Helion wordt geleverd zonder mes. U kunt het mes kiezen dat het beste voldoet voor u.



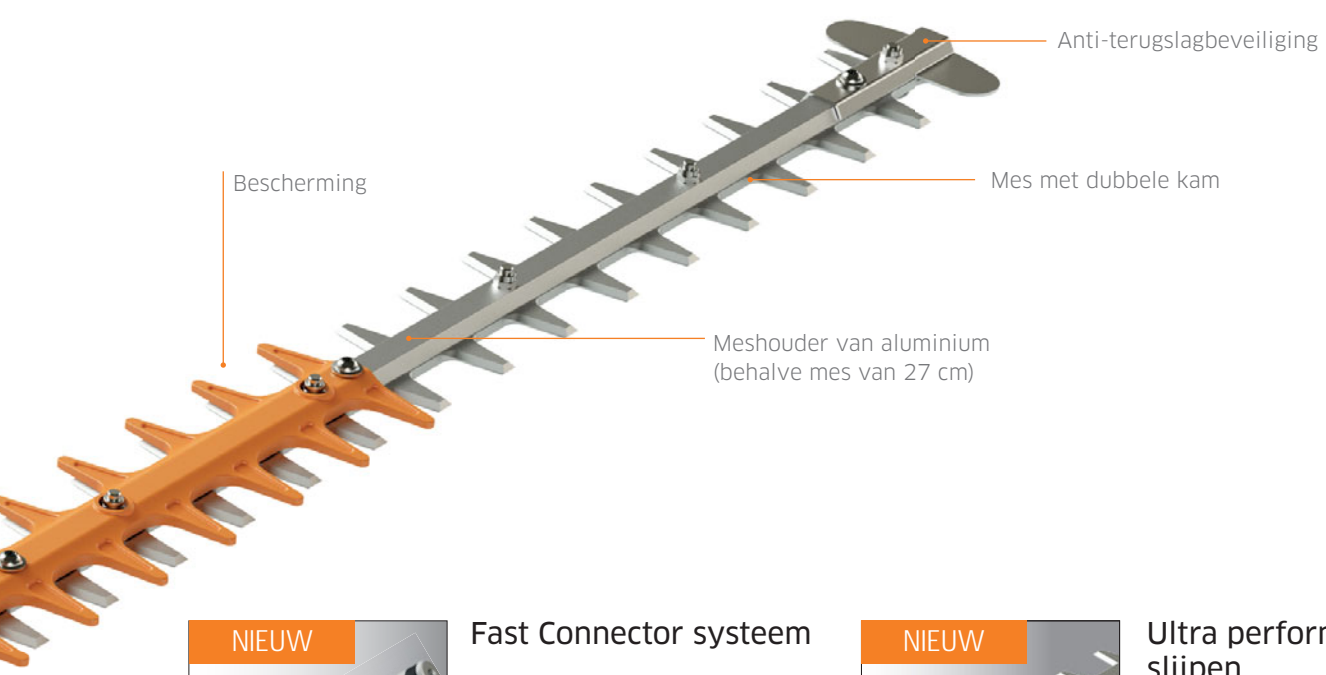

NIEUW

Fast Connector systeem

Met de Fast Connector op HELION 2 COMPACT kan het apparaat snel op de batterij worden aangesloten en ontkoppeld tijdens het werk, een zeer belangrijk onderdeel van de beveiliging waardoor de gebruiker zich snel kan bevrijden uit risicovolle of ongemakkelijke situaties.



NIEUW

Ultra performant slijpen

Op HELION 2 COMPACT is de bescherming makkelijk te demonteren, waardoor de messen snel geslepen kunnen worden.

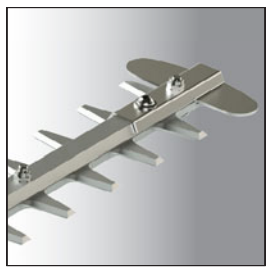

Schaarblad

Versteviging in aluminium en mes van hoog carbon staal. Anti-terugslagbeveiliging in rvs.

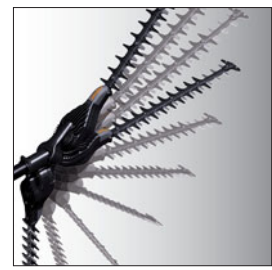

Draaibare kop

Voor de gereedschappen op steel is de kop richtbaar +90°/-45° om in alle snijposities te werken.



Draaibare handgreep

Op de Helion 2 is de handgreep +/- 90° draaibaar om verticaal te werken zonder de pols te buigen.

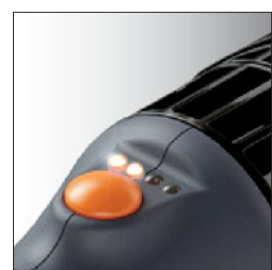

Snelheidsschakelaar

De 4 snelheden maken het mogelijk de snelheid aan te passen aan de planten. Een goed beheer van de schakelaar maakt het mogelijk de batterij te sparen.



Antiblokkeersysteem

Indien het mes vastloopt in de planten, keert een uniek systeem de draairichting van de motor om, zodat het mes gemakkelijk vrijgemaakt kan worden en niet verwrongen raakt of stukgaat.



Quick Switch

Alle messen zijn gemakkelijk verwisselbaar. De montage en demontage van de messen gebeurt in minder dan een minuut.

OCTROOI PELLENC

DE TECHNISCHE KENMERKEN

HELION	COMPACT 2	POLE	TELESCOPISCH
Max. vermogen - W	1200	1200	1200
Equivalent thermische motor - cm ³	30	30	30
Gewicht (met mes van 63 cm) - kg	3,5	3,7	4,3
Totale lengte - cm	-	180	150/200
Messnelheid - slagen/min	3 200 tot 3800	3 200 tot 3800	3 200 tot 3800
Beschikbare zwaardlengte - cm	27 - 51 - 63 - 75 <small>aanpasbare deflector op het mes van 63 cm</small>	27 - 51 - 63 - 63D - 75	
Tandafstand - mm	33	33	33
Onderlinge afstand van de tanden - mm	40	40	40
Hoogte van de tanden - mm	24	24	24
Draaibare handgreep 5 posities	+/-90°	-	-
Draaiende snijkop met meer standen	-	+85° / -45°	+85° / -45°
Geluidsniveau (L _{PA}) [*] - dB(A)	81	87	83
Gegarandeerd geluidsvermogen (L _{WA}) [*] - dB(A)	92	96	96
Trillingsniveau voorste handgreep (a _h) ^{**} - m/s ²	3	5,5	3,9
Trillingsniveau achterste handgreep (a _h) ^{**} - m/s ²	3,4	3,9	3,4
Quick Switch	•	•	•
Fast Connector	•	-	-
Schakelaar 4 snelheden	•	•	•
Draagkit riem	-	◦	•
Draagkit harnas	-	◦	•
Autonomie ^{***} met ULiB 1100		Tot 2 dagen	
IP54	•	-	-

- Standaard * Waarden bepaald volgens de richtlijn 2000/14/EC en de normen voor geluidsmeting EN ISO 11201 en EN ISO 3744 - Met H/L 75 en 3800 sl./min.
- Optioneel ** Waarde uitstoot trillingen volgens EN 60745-2-15 - Onzekerheid Kd = 1,5 m/s² - Met H 75 en 3800 sl./min.
- *** Indicatief: de waarden zijn waargenomen bij effectief bedrijf, zonder rekening te houden met pauzes. De autonomie wordt beïnvloed door de aard van de gewenste werkzaamheden.

VERGELIJKINGSTABEL CO₂-UITSTOOT

Met professionele elektrische apparaten van PELLENC kan bijna 99% van de rechtstreekse uitstoot van broeikasgas worden onderdrukt ten opzichte van thermische motoren, dat is 86 keer minder. Wanneer u de batterijen PELLENC oplaadt met zonnepanelen Solerion, wordt helemaal korte metten gemaakt met de CO₂-uitstoot.



	THERMISCHE HEGGENSCHAAR Rechtstreekse uitstoot + productie van benzine	HELION Rechtstreekse uitstoot + productie van elektriciteit	MET SOLERION Rechtstreekse uitstoot
EQUIVALENT CO ₂ PER DAG	25 kg CO ₂	138 g CO ₂	0 g CO ₂

Gegevens: 1 kWh EDF komt gemiddeld overeen met een koolstofequivalent van 90 g CO₂/kWh in Frankrijk, om de productie en de resterende levensduur te dekken (Bron ADEME-France) - 1 L superbrandstof SP95 komt overeen met een koolstofequivalent van 2,5 kg CO₂/L bij rechtstreekse uitstoot en 5,5 kg CO₂/L bij productie + rechtstreekse uitstoot - Basis: 6-urige werkdag en 200 werkdagen per jaar.

ACCESSOIRES & VERBRUIKSGOEDEREN

MESSEN HELION 2 COMPACT

- 27 cm - ref. 57096
- 51 cm - ref. 56205
- 63 cm - ref. 56206
- 75 cm - ref. 56207
- Deflector - ref. 57097 (aanpasbaar op mes van 63 cm)



MESSEN POLE, TELESCOPIC EN UNIVERSAL

- 27 cm - ref. 57029
- 51 cm - ref. 56202
- 63 cm - ref. 56203
- 75 cm - ref. 56204
- 63D - ref. 57009 (deflector ingebouwd in het mes)



DRAAGKIT HARNAS HELION OP STEEL

Verbeter het werkcomfort
– wordt bevestigd aan het
harnas van de batterij.



ref.: 79297

DRAAGKIT RIEM HELION OP STEEL

Verbeter het werkcomfort
– wordt bevestigd aan
de riem.



ref.: 74668

TEGENGEWICHT

Voor een beter evenwicht
van de heggenschaar
op steel.



ref.: 86669

VERLENGSNOER 10,30 m

Mannelijk/vrouwelijk snoer
van 10,30m om te werken
met de batterij op de grond.



ref.: 100994

VETPATROON

Patroon van 400g om de
mesreductor te smeren.



ref.: 115174

BIOLOGISCH AFBREEKBARE REINIGER VOOR HARS

Om de messen te reinigen
en te smeren, inhoud 400 ml.
Voor messen met versteviging
in carbon.



ref.: 73974

VETPOMPJE

Het vetpompje is
gebruiksvriendelijk, biedt veel
gemak bij het aanbrengen en is
geschikt voor patronen van 400 g.



ref.: 68518

BIOLOGISCH AFBREEKBARE REINIGER VOOR HARS

Om de messen te reinigen
en te smeren, inhoud 400 ml.
Voor messen met versteviging
in aluminium.



ref.: 121633





EXCELION 2000

ROBUUST, KRACHTIG EN LICHT



AGRILEVANTE

2015

PRIJS VOOR DE TECHNISCHE INNOVATIE



AGROVINA

2014

3^{DE} PRIJS VOOR DE INNOVATIE

SALON DES MAIRES ET DES
COLLECTIVITÉS LOCALES

FINALIST 2013

PAYSALIA

2013

1^{STE} PRIJS

DEMOPARK

2013

ZILVEREN MEDAILLE

AQUIFLOR

2013

2^{DE} PRIJS

De bosmaaier Excelion 2000 is zeer wendbaar, stil, licht en robuust. Met de afneembare stang, waardoor het apparaat weinig plaats inneemt tijdens het vervoer, wordt de regeling vergemakkelijkt om de ideale werkhouding te vinden. Bovendien bieden de verschillende snijkoppen een uitzonderlijke werkkwaliteit voor de professionals.

Lionel Reynaud

Landschapsarchitect in La Tour d'Aigues

EXCELION 2000

EEN BOSMAAIER DIE IS GEMAAKT OM LANG MEE TE GAAN

EXCELION 2000 is zowel bedoeld voor het normale onderhoud als voor intensieve begroeiing en voldoet aan de behoeften van de meest veeleisende gebruikers. Deze lichte, robuuste en krachtige bosmaaier verwijdert perfect hoog en dicht gras, vervilt gras, bramen en kleine struiken.

Met een batterij ULiB 1100 PELLENC werkt de bosmaaier stil, zonder vervuiling en met weinig trillingen, wat bijdraagt aan het comfort van de gebruiker. Er zijn meerdere snijkoppen beschikbaar voor de EXCELION 2000, waardoor verschillende werkzaamheden uitgevoerd kunnen worden.



Afwerking van gras in de Jardins d'Albertas, Aix-en-Provence - Frankrijk



DE PLUSPUNTEN VAN PELLENC

PROFESSIONEEL

- Vermogen vergelijkbaar met een bosmaaier van 45 cc.
- Voor het maaien, bosmaaien, versnipperen of zagen tot een diameter van 8 cm.
- Autonomie van een halve werkdag in de ECO-modus.

ERGONOMISCH

- Steel met handgreep van Soft Touch bekleding.
- Perfect evenwicht van het apparaat voor een beter werkcomfort.
- Ergonomisch draagharnas dat een grote bewegingsvrijheid garandeert.

MILIEU

- Stille werking.
- Geen uitstoot en geen vervuiling.

RENDABEL

- Dagelijkse benzinebesparing van minstens 8€.
- Geen onderhoud van de motor.
- Geen gebruik van mengsels.
- Multifunctionele batterij.

ZERO
PHYTO



Roll Cut kop met gedraaide polyamide draad



Afwerking van bramen

DE VOORDELEN VAN HET PRODUCT



Kegelwieldrijfwerk

Dit zeer lichte en sterke kegelwieldrijfwerk van magnesium, een PELLENC-ontwerp, biedt een perfecte uitbalancerings van het apparaat. Er is vooral werk gemaakt om het geluid van het mechanisme zo veel mogelijk te verminderen. Bovendien zijn de schroeven geïntegreerd, waardoor de bevestigingsschroeven niet verloren kunnen gaan.



Gedraaide draad PELLENC

De gedraaide draad PELLENC verbetert de prestaties van de bosmaaier aanzienlijk, zowel wat betreft het energieverbruik als het geluid. Deze draad is speciaal ontworpen voor een goede weerstand tegen slijtage, waardoor er niet te veel draad wordt verbruikt.



Economische Modus

De bosmaaier is voorzien van een ECO-modus. Dit heeft het dubbele voordeel van een langdurig gebruik van het apparaat en het kunnen werken op een lage snelheid om het wegschieten van projectielen te beperken, vooral bij werkzaamheden in de bebouwde kom.



Snijkop

De 5 verwisselbare snijkoppen zijn ontwikkeld voor een veel gemakkelijker gebruik: Blade Cut, City Cut, Roll Cut, Multi Cut, Tap Cut. De inrichting voor het verwisselen van de draad en de bevestiging van de messen is gepatenteerd op de koppen Roll Cut, Tap Cut, Multi Cut.

Octrooi PELLENC

NIEUW

Dubbel harnas

Ergonomisch en uitgebalanceerd met een laterale draagplaat voorzien van een beschermingskussen en een systeem voor het snel losmaken van het apparaat. De bediening van het afstellen van de positie van de draagplaat is verbeterd, waardoor de gebruiker zijn harnas perfect kan aanpassen voor maximaal comfort.

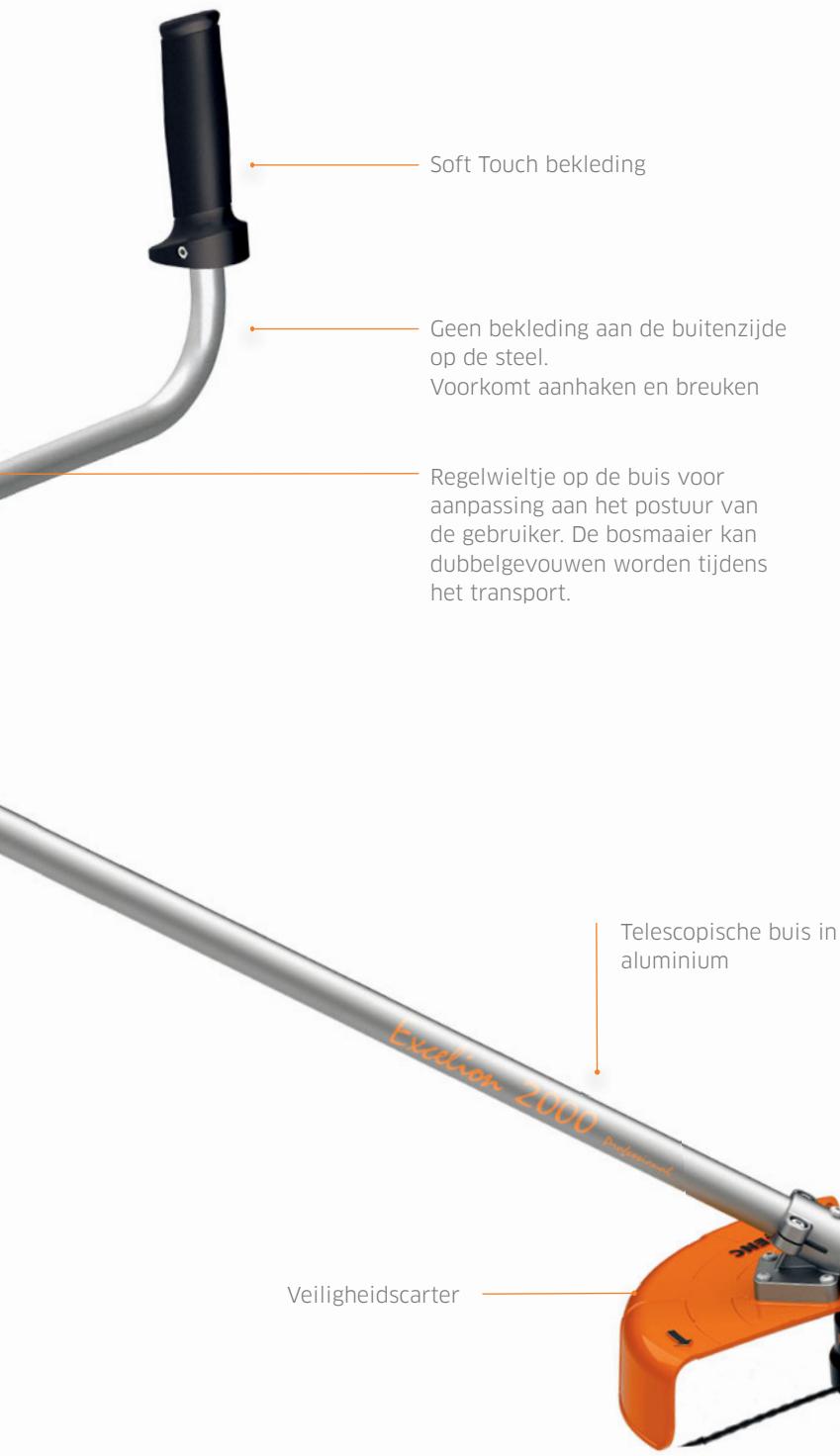

Soft Touch bekleding

Geen bekleding aan de buitenzijde op de steel.
Voorkomt aanhaken en breuken

Regelwieletje op de buis voor aanpassing aan het postuur van de gebruiker. De bosmaaier kan dubbelgevouwen worden tijdens het transport.

Telescopische buis in aluminium

Kegelwieldrijfwerk

Veiligheidscharter

Verwisselbare snijkop

Excilion 2000 wordt zonder snijkop geleverd, U kunt de snijkop kiezen die het beste voldoet voor u.



DE TECHNISCHE KENMERKEN

EXCELION 2000	
Max. vermogen - W	2 000****
Equivalent in thermische motor - cm ³	45
Gewicht (zonder snij-inrichting en carter) - kg	5,4
Max. draaisnelheid - t/min.	
- Standaardmodus	2 000 tot 6 200
- Eco-modus	2 000 tot 4 200
Draaddiameter - Ø	min. 2,4 mm / max. 3 mm
Laden van de ROLL CUT	Ø 2,4 -> 9 m / Ø 3 -> 6 m
Laden van de TAP CUT	Ø 2,4 -> 5 m / Ø 3 -> 3,5 m
Geluidsniveau (LPA)* - dB(A)	84
Geluidsvermogen (LWA)* - dB(A)	93
Trillingsniveau rechter handgreep (ah)** - m/s ²	1
Trillingsniveau linker handgreep (ah)** - m/s ²	1,3
Verwisselbare koppen	BLADE CUT / CITY CUT / ROLL CUT / MULTI CUT / TAP CUT
Autonomie in Eco-modus*** met ULiB 1100	Tot 5 uren

* Waarden bepaald volgens de normen voor geluidsmeting NF EN ISO 11201 en NF EN ISO 3744.

** Waarde uitstoot trillingen volgens DIN EN 60745-1:2009 gemeten met de Roll Cut snijkop draad ø 2,4. - Onzekerheid Kd = 1,5m/s²

*** Indicatief: de waarden zijn waargenomen bij effectief bedrijf, zonder rekening te houden met pauzes.

De autonomie wordt beïnvloed door de aard van de gewenste werkzaamheden.

**** Er zal een optimale werking worden bereikt met een gereedschap met een serienummer boven 53P008212 en een batterij 700 (vanaf serienr. 56N07968) of een batterij 1100 (vanaf serienr. 56N01725).

VERGELIJKINGSTABEL CO₂-UITSTOOT

Met professionele elektrische apparaten van PELLENC kan bijna 99% van de rechtstreekse uitstoot van broeikasgas worden onderdrukt ten opzichte van thermische motoren, dat is 86 keer minder. Wanneer u de batterijen PELLENC oplaadt met zonnepanelen Solerion, wordt helemaal korte metten gemaakt met de CO₂-uitstoot.



	THERMISCHE BOSMAAIER Rechtstreekse uitstoot + productie van benzine	EXCELION 2000 Rechtstreekse uitstoot + productie van elektriciteit	MET SOLERION Rechtstreekse uitstoot
EQUIVALENT CO ₂ PER DAG	21 kg CO ₂	138 g CO ₂	0 g CO ₂

Gegevens: 1 kWh EDF komt gemiddeld overeen met een koolstofequivalent van 90g CO₂/kWh in Frankrijk, om de productie en de resterende levensduur te dekken (Bron ADEME-France) - 1 L superbrandstof SP95 komt overeen met een koolstofequivalent van 2,5 kg CO₂/L bij rechtstreekse uitstoot en 5,5 kg CO₂/L bij productie + rechtstreekse uitstoot - Basis: 6-urige werkdag en 200 werkdagen per jaar.

ACCESSOIRES & VERBRUIKSGOEDEREN

ROLL CUT EN TAP CUT



ROLL CUT
Voor het maaien van grote oppervlakken. Handmatig te bedienen draadkop.
Ref. 57076



TAP CUT
Voor het maaien en de schoonmaak van kanten. Halfautomatische draadkop.
Ref. 57078



Kopmoer Roll Cut
Ref. 106803



Kunststof spoel Tap Cut
Ref. 107373



Gedraaide polyamide draad
Spoel 56 m / Ø 3mm: Ref. 108911
Spoel 70 m / Ø 2,4mm: Ref. 79601
Spoel 347 m / Ø 2,4mm: Ref. 79599
Spoel 280 m / Ø 3mm: Ref. 117453

MULTI CUT



MULTI CUT
Voor alle maaiwerkzaamheden
Draadkop en mes.
Ref. 57075



Dubbelgetande messen
Voor het intensief maaien van hoog onkruid.
Ø 255mm - Ref. 79600



Mes met 8 tanden
voor het maaien van hoog en droog onkruid.
Ø 200mm - Ref. 85176



Kop Multi Cut
Ref. 81116

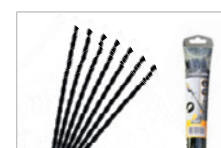

Gedraaide polyamide draad
Buis met 50 draden 20cm / Ø 2,4mm - Ref.
Spoel 347 m / Ø 2,4mm - Ref. 79599
Spoel 70 m / Ø 2,4mm - Ref. 79601

MULTI CUT



Zaag
Voor het delicaat zagen van struiken.
Ø 200mm - Ref. 84943

BLADE CUT



BLADE CUT
Voor het maaien van hoog onkruid, struiken of heesters
Kop messen.
Ref. 57080



Dubbelgetande messen
Voor het intensief maaien van hoog onkruid.
Ø 320mm - Ref. 110279



Messen met drie tanden
Voor het intensief maaien van hoog onkruid.
Ø 320mm - Ref. 114700



Granulatormes
Voor het versnipperen van houtachtige vegetatie, dichte struiken en stekelige vegetatie.
Ø 240mm - Ref. 110281



Kop Blade Cut
Ref. 106645



Zaag
Voor het delicaat zagen van struiken.
Ø 230mm - Ref. 111700



Bescherming
Verplicht te gebruiken met het hakselmes.
Ref. 111600



Carter in aluminium
Verplicht te gebruiken met de zaag. Ref. 111500

Overige accessoires



Smeermiddel voor kegelwielrijfwerk
Ref. 35749



Beschermtzak voor de snijkoppen
Ref. 111800



Dubbel harnas
Ref. 110283 -
Standaarduitrusting



Standaard carter
Ref. 1107533 -
Standaarduitrusting



Draaghaak voor harnas van bosmaaier Excelion 2000.
Ref. 119569

CITY CUT

DE SNIJKOP CITY CUT GARANDEERT ONKRUIDVERWIJDERING ZONDER UITWORP

MEER INFORMATIE



Scan deze code

DE PLUSPUNTEN VAN PELLENC

PROFESSIONEEL

- Geen gevaarlijke uitworp tijdens het verwijderen van onkruid in een stedelijke omgeving.
- Verhoogde productiviteit.
- Brengt geen schade toe aan de stadseigendommen.
- Perfecte afwerking van trottoirbanden, rond bomen en langs afsluitingen.
- Unieke contrarotatie-technologie.
- Hoge snijcapaciteit.
- Minder verbruiksgoederen, gemakkelijk onderhoud van de messen.

ERGONOMISCH

- Snelle verwisseling van de kop.
- Stalen bol met een goede weerstand tegen slijtage op het asfalt.

MILIEU

- Beantwoordt aan beleid van terugdringing van chemische bestrijdingsmiddelen ten behoeve van alternatieve onkruidbestrijding in de stad.
- Tast de planten niet aan.
- Geen afval van plastic draad.



De City Cut tast de planten niet aan

De oplossing voor alternatieve onkruidverwijdering,
het antwoord op het beleid van terugdringing van
chemische bestrijdingsmiddelen

**ZERO
PHYTO**

Kop verwisselbaar met het
gamma EXCELION 2000



**AANPASBARE
EXCELION
2000**

GARANTIE / GARANTY
ans / years **2**

De tegengestelde draai beweging en
de vorm van de messen zorgen voor
het behoud van stadseigendommen,
auto's en planten.

CITY CUT

Gewicht - kg	1,6
Max. draaisnelheid van de messen - t/min.	
- Eco-modus	400rpm
- Standaardmodus	800rpm
Maaidiameter - Ø	230mm
Geluidsvermogen (LWA)* - dB(A)	102

* Waarde bepaald volgens de normen voor geluidsmeting NF EN ISO 11201 en NF EN ISO 3744.

ACCESSOIRES & VERBRUIKSGOEDEREN



Kit dubbel mes
Ref. 118270



Stalen kop
Ref. 118271



Smeermiddel voor
kegelwielrijfwerk
Ref. 35749



Beschermzak
voor de snijkoppen
Ref. 111800





EXCELION 1200

TWEE TROEVEN: VEELZIJDIG EN NAUWKEURIG

Ik heb geïnvesteerd in een bosmaaier, twee kettingzagen, een snoeischaar en een batterij met groot vermogen. Met één batterij voor een hele reeks van apparaten is het praktische aspect duidelijk. Het voordeel ten opzichte van een vergelijkbaar thermisch materiaal is het vrijwel geluidloos werken. Totaal comfort zowel voor de gebruiker als voor de personen op de camping. Ander pluspunt: de batterij wordt op de rug gedragen en het gewicht is perfect verdeeld. Zo kan moeiteloos uren na elkaar gewerkt worden.

M. Robert Birebent
Camping Domaine de la Serre - Frankrijk

EXCELION 1200

EEN VEELZIJDIGE BOSMAAIER

EXCELION 1200 is een veelzijdige bosmaaier die is aangewezen voor de afwerking, in parken, tuinen en stedelijke zones. Zijn ergonomie en wendbaarheid garanderen comfortabel werken op hellingen en op moeilijk bereikbare plaatsen dankzij de talrijke instelmogelijkheden van de hoek. U kunt de keuze voor de snijkop uit het gamma van verwisselbare koppen bepalen aan de hand van uw specifieke behoeften.



Maaierwerkzaamheden in zones die gevoelig zijn voor lawaai



DE PLUSPUNTEN VAN PELLENC

PROFESSIONEEL

- Vermogen vergelijkbaar met een bosmaaier van 30 cm³.
- Zowel voor zwaar werk als voor de afwerkingen.
- 3 verwisselbare snijkoppen voor verschillende toepassingen.
- Autonomie van een halve werkdag.

ERGONOMISCH

- Lusvormige handgreep voor een betere hantering.
- Aanpassing aan het postuur van de gebruiker: telescopische steel, verstelbare kop, regelbare handgreep.

MILIEU

- Stille werking.
- Geen uitstoot of afval.

RENDABEL

- Dagelijkse benzinebesparing van minstens 8€.
- Weinig onderhoud.
- Geen gebruik van mengsels.
- Multifunctionele batterij.



Verwisselbare snijkop



Afwerking van gras - Jardins d'Albertas, Aix-en-Provence - Frankrijk

DE VOORDELEN VAN HET PRODUCT



Snijkoppen

3 aanpasbare en verwisselbare snijkoppen voor de afwerking of intensief gebruik. Eenvoudig te verwisselen draad en meerdere draaddiameters voor dezelfde kop voor de Roll Cut en de Tap Cut. Mogelijkheid om de Multi Cut te voorzien van draad of messen.

Octrooi PELLENC



Snelheidsschakelaar

De 4 snelheden laten toe de snelheid aan te passen naargelang de begroeiing. In de stad voorkomt een lage snelheid het wegschieten van kiezels of steentjes. Een correct beheer van de schakelaar helpt om de energie te besparen.



Anti-trillings systeem

De handgreep met bekleding Soft Touch vermindert de trillingen, voor comfortabeler en minder vermoeiend werken.



Progressieve trekker

Met de progressieve trekker kan de nodige kracht precies gedoseerd worden.

EXCELION 2000 wordt zonder snijkop geleverd.
U kunt de beste snijkop kiezen die voldoet voor u.



Gedraaide draad PELLENC

De gedraaide draad PELLENC verbetert de prestaties van de bosmaaier aanzienlijk, zowel wat betreft het energieverbruik als het geluid. Deze draad is speciaal ontworpen voor een goede weerstand tegen slijtage, waardoor er niet te veel draad wordt verbruikt.

DE TECHNISCHE KENMERKEN

EXCELION 1200	
Max. vermogen - W	1200
Equivalent in thermische motor - cm ³	30
Gewicht (zonder snij-inrichting en carter) - kg	3,8
Max. draaisnelheid - t/min.	2 000 tot 6 200
Laden van draad met de ROLL CUT - Ø	Ø 2,4 -> 9m / Ø 3 -> 6m
Laden van draad met de TAP CUT - Ø	Ø 2,4 -> 5m / Ø 3 -> 3,5m
Laden van draad met de MULTI CUT - Ø	draden van 20 cm in Ø 2,4mm
Geluidsniveau (LPA)* - dB(A))	83
Geluidsvermogen (LWA)* - dB(A)	91
Trillingsniveau rechter handgreep (ah)** - m/s ²	< 2,5
Schakelaar 4 snelheden	•
Progressieve trekker	•
Verwisselbare koppen	ROLL CUT - TAP CUT - MULTI CUT
Autonomie*** met ULiB 1100	Tot 5 uren

*Standaard

* Waarden bepaald volgens de richtlijn 2000/14/EC en de normen voor geluidsmeting EN ISO 11201 en EN ISO 3744

** Waarde uitstoot trillingen volgens EN 60745-1 - Onzekerheid Kd = 1,5m/s² en EN ISO 22867

*** Indicatief: de waarden zijn waargenomen bij effectief bedrijf, zonder rekening te houden met pauzes. De autonomie wordt beïnvloed door de aard van de gewenste werkzaamheden.

VERGELIJKINGSTABEL CO₂-UITSTOOT

Met professionele elektrische apparaten van PELLENC kan bijna 99% van de rechtstreekse uitstoot van broeikasgas worden onderdrukt ten opzichte van thermische motoren, dat is 86 keer minder. Wanneer u de batterijen PELLENC oplaadt met zonnelader Solerion, wordt helemaal korte metten gemaakt met de CO₂-uitstoot.



	THERMISCHE BOSMAAIER Rechtstreekse uitstoot + productie van benzine	EXCELION 1200 Rechtstreekse uitstoot+ productie van elektriciteit	MET SOLERION Rechtstreekse uitstoot
EQUIVALENT CO ₂ PER DAG	21 kg CO ₂	336 g CO ₂	0 g CO ₂

Gegevens: 1 kWh EDF komt gemiddeld overeen met een koolstofequivalent van 90g CO₂/kWh in Frankrijk, om de productie en de resterende levensduur te dekken (Bron ADEME-France) - 1L superbrandstof SP95 komt overeen met een koolstofequivalent van 2,5 kg CO₂/L bij rechtstreekse uitstoot en 5,5 kg CO₂/L bij productie + rechtstreekse uitstoot - Basis: 6-urige werkdag en 200 werkdagen per jaar.

ACCESSOIRES & VERBRUIKSGOEDEREN

ROLL CUT EN TAP CUT



ROLL CUT
Voor het maaien van grote oppervlakken. Handmatig te bedienen draadkop.
Ref. 57076



TAP CUT
Voor het maaien en de schoonmaak van kanten. Halfautomatische draadkop.
Ref. 57078



Kopmoer Roll Cut
Ref. 106803



Kunststof spoel Tap Cut
Ref. 107373



Gedraaide polyamide draad
Spoel 56 m / Ø 3mm: Ref. 108911
Spoel 70 m / Ø 2,4mm: Ref. 79601
Spoel 347 m / Ø 2,4mm: Ref. 79599
Spoel 280 m / Ø 3mm: Ref. 117453

MULTI CUT



MULTI CUT
Voor alle maaiwerkzaamheden. Draadkop en mes.
Ref. 57075



Dubbelgetande messen
Voor het intensief maaien van hoog onkruid.
Ø 255 mm - Ref. 79600



Mes met 8 tanden
voor het maaien van hoog en droog onkruid.
Ø 200 mm - Ref. 85176



Zaag
Voor het delicaat zagen van struiken.
Ø 200 mm - Ref. 84943



Carter in aluminium
Verplicht te gebruiken met de zaag.
Ref. 87137



Kop Multi Cut
Ref. 81116

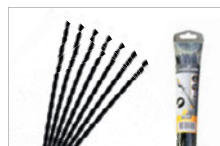

Gedraaide polyamide draad
Buis met 50 draden 20 cm / Ø 2,4mm - Ref. 79602
Spoel 347 m / Ø 2,4mm - Ref. 79599
Spoel 70 m / Ø 2,4mm - Ref. 79601

Overige accessoires



Beschermzak voor de snijkoppen
Ref. 111800



Dubbel harness
Ref. 112982 - Standaarduitrusting



Standaard carter
Ref. 80367 - Standaarduitrusting





CULTIVION DE GROND BEWERKEN WAS NOOIT ZO EENVOUDIG!

Ons bedrijf produceert sla op een oppervlakte van 100 hectare. Wij gebruiken de Cultivion dagelijks in het open veld (witlof, andijvie) en in de kas voor het verwijderen van onkruid. Voorheen werd dit moeizame werk met de hand gedaan, wat veel arbeidskosten met zich meebracht. Met de schoffelmachine Cultivion kunnen we in 8 uur het werk van 6 personen doen. Dit apparaat levert ons bedrijf aanzienlijke besparingen op.

Raffaele Maddalo,
Pontecagnano - Italië

CULTIVION

EEN GEREEDSCHAP OM ZWAAR WERK GEMAKKELIJKER TE MAKEN

De schoffelmachine CULTIVION is uniek in de wereld en biedt een ruime keuze aan toepassingen voor het bewerken van de bodem en het verwijderen van onkruid. Dankzij zijn lichte gewicht en stabiliteit is CULTIVION bijzonder hanteerbaar en kan moeiteloos worden gebruikt tussen beplantingen. Met CULTIVION kan zowel aan de oppervlakte als in de diepte gewerkt worden.



Het schoffelen van harde bodems of kleigrond



DE PLUSPUNTEN VAN PELLENC

PROFESSIONEEL

- Uitzonderlijk snel en kwaliteitsvol.
- Gemaakt voor de landbouw, tuinbouw en groene zones.
- Autonomie van een werkdag.
- Geschikt voor bodembewerking vanaf het eind van de winter.

ERGONOMISCH

- Werken in de diepte of aan de oppervlakte: dankzij de 9 makkelijk te regelen hellingsgraden.
- Beperkte omvang en uitstekende hanteerbaarheid.
- Aangepast aan de lengte van de gebruiker voor minder vermoeiend werken.

MILIEU



- Een schoffelbeurt is gelijk aan 2 keer water geven.
- Alternatief voor chemische onkruidverdelgers.
- Geen uitstoot of afval.

MULTIFUNCTIONEEL

- Schoffelen, onkruidbestrijding, grondverluchting...
- 5 getande messen voor verschillende gebruiksdoeleinden.

RENDABEL

- Tijdswinst.
- Weinig onderhoud.
- Multifunctionele batterij.

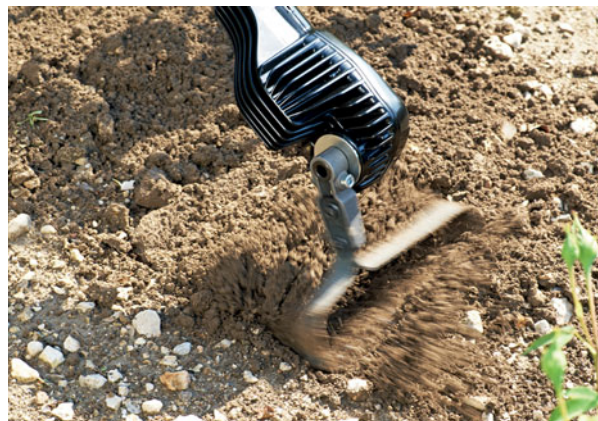

Voor werk in de diepte of aan de oppervlakte



Nauwkeurig werken tussen sierbeplantingen

DE VOORDELEN VAN HET PRODUCT



Schakelaar 4 snelheden

LED-lampjes

Ergonomische handgreep
Soft Touch

Voorste handgreep
makkelijk verstelbaar



Prestaties

De messen van de CULTIVION werken met een oscillerende beweging. De bijzonder snelle bewegingen (tot 885 slagen/ minuut) staan borg voor kracht en prestaties die het indringen in de bodem vergemakkelijken.

Octrooi PELLENCE

Stabiel

In tegenstelling tot de gemotoriseerde hakfrezen, is CULTIVION stabiel tijdens het werken zonder dat de machine geforceerd moet worden. CULTIVION werd ontworpen om tijdens het werken achteruit te lopen, zodat men de zone die net bewerkt is niet opnieuw plattraapt.

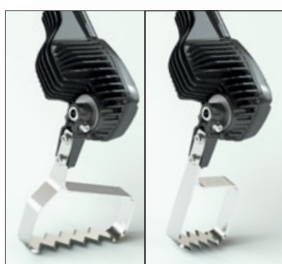

Veelzijdig

Met de verschillende messen kunt u vlot inspelen op elke werkomgeving. De snelle verwisseling van de messen maakt het mogelijk van de ene toepassing over te schakelen op de andere.

Octrooi PELLENCE

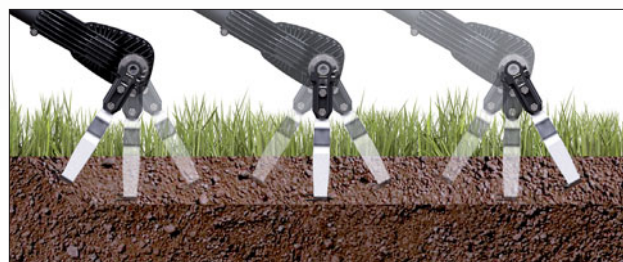

ZERO
PHYTO

BEKIJK DE VIDEO



SCAN DEZE CODE

GARANTIE/GARANTY
ans/years **2**

Steel in aluminium

Revolutionaire motor PELLENC
met elektronische schakeling

9 hellingshoeken
van het werk-
gereedschap

Snel verwisselbaar werkgereed-
schap

Getand mes: betere
penetratie



DE TECHNISCHE KENMERKEN

CULTIVION	
Max. vermogen - W	380
Equivalent thermische motor - cm ³	10
Gewicht - kg	3,1
Oscillatiesnelheid - HZ	3000 tot 5000
Ritme gereedschap - sl/min.	800 tot 885
Aantal messen	5
Hellingsstanden van de messen	9
Geluidsniveau (L _{PA}) [*] - dB(A)	82
Gegarandeerd geluidsvermogen (L _{WA}) [*] - dB(A)	91
Trillingsniveau voorste handgreep (a _H) ^{**} - m/s ²	14,4
Trillingsniveau achterste handgreep (a _H) ^{**} - m/s ²	10,2
Schakelaar 4 snelheden	•
Verstelbare handgreep	•
Verwisselbare messen	•
Autonomie ^{***} met ULiB 1100	Tot 2 dagen

•Standaard

* Waarden bepaald volgens de normen voor geluidsmeting NF EN ISO 11201 en NF EN ISO 3744.

** Waarde uitstoot trillingen volgens EN 60745-1:2009 - Onzekerheid Kd = 1,5m/s² en EN ISO 22867

*** Indicatief: de waarden zijn waargenomen bij effectief bedrijf, zonder rekening te houden met pauzes. De autonomie wordt beïnvloed door de aard van de gevraagde werkzaamheden.

VERGELIJKINGSTABEL CO₂-UITSTOOT

Met professionele elektrische apparaten van PELLENC kan bijna 99% van de rechtstreekse uitstoot van broeikasgas worden onderdrukt ten opzichte van thermische motoren, dat is 86 keer minder. Wanneer u de batterijen PELLENC oplaadt met zonnelader Solerion, wordt helemaal korte metten gemaakt met de CO₂-uitstoot.



	THERMISCHE GRONDFREES Rechtstreekse uitstoot + productie van benzine	CULTIVION Rechtstreekse uitstoot+ productie van elektriciteit	MET SOLERION Rechtstreekse uitstoot
EQUIVALENT CO ₂ PER DAG	15 kg CO ₂	258 g CO ₂	0 g CO ₂

Gegevens: 1 kWh EDF komt gemiddeld overeen met een koolstofequivalent van 90g CO₂/kWh in Frankrijk, om de productie en de resterende levensduur te dekken (Bron ADEME-France) - 1 L superbrandstof SP95 komt overeen met een koolstofequivalent van 2,5 kg CO₂/L bij rechtstreekse uitstoot en 5,5 kg CO₂/L bij productie + rechtstreekse uitstoot - Basis: 6-urige werkdag en 200 werkdagen per jaar.

ACCESSOIRES & VERBRUIKSGOEDEREN

V-MES 16 CM



Voor het bewerken van harde bodems, voor geulen.

ref.: 83849

MES 8 CM



Om het werk af te maken, met zo weinig mogelijk trillingen.

ref.: 100422

MES 16 CM



Voor een matige en diepe bewerking.

Standaard verkocht

ref.: 81251

MES 22 CM - ONKRUIDBESTRIJDING



Om te werken aan het oppervlak, om onkruid te verwijderen.

ref.: 84125

MES 22 CM



Voor een brede en diepe bewerking.

ref.: 79779

KIT VOOR DE BEVESTIGING VAN MESSEN



Om het verwisselen van de messen te optimaliseren.

ref.: 101003



LITHIUM BATTERY POLY5
PELLENC

PELLENC

G21 HD

PELLENC Selion
CARVING
Automatic Tension
Extra Light PELLEN T



SELION C21 HD

NIEUWE SNOEIZAAG, 2 KG KRACHT EN PRECISIE IN DE HAND!



SALON EIMA

2014

VERMELDING BIJ DE TECHNOLOGISCHE
VERNIEUWINGEN

SALON DES MAIRES

2009

PRIJS VAN DE INNOVATIE

Als hij niet bestond, zouden we echt een probleem hebben. Gedurende de 5 jaar dat ik dit materiaal gebruik, is het nog steeds een revolutionair apparaat. Na 25 praktijkjaren verdraag ik geen thermische apparatuur meer, die kostte me in elk opzicht te veel. Vandaag is de betrouwbaarheid, het lichte gewicht, de stilte, het mooie ontwerp, en dat alles zonder vervuilende uitlaatgassen, precies wat ik nodig had na al die jaren in de praktijk. Bedankt en ga zo door!

Dhr. Moustapha Bounzel
Hoogtesnoeier - Au Bonheur des Arbres
Montpellier - France

SELION C21 HD

EEN NIEUWE SNOEIZAAG VOOR INTENSIEF PROFESSIONEEL GEBRUIK

Snoeien vergt een gerichte kennis en aangepast materiaal. PELLENC stelt de gebruiker een nieuw model snoeizaag voor dat inspelt op de verwachtingen van licht materiaal, evenwicht, hanteerbaarheid en kracht. De nieuwe snoeizaag SELION C21 HD is uitgerust met de nieuwste innovaties, heeft een groter draaimoment en blijft de lichtste op de markt.





DE PLUSPUNTEN VAN PELENC

PROFESSIONEEL

- Speciaal bestemd voor de hoogtesnoeier, in combinatie met de ultra-platte batterij POLY 5.
- Brushless Motor PELENC 2000 W (equivalent 45 cm³).
- Nieuwe motor voor een betere prestatie (groter moment).
- Nieuw carter van magnesium voor een betere afvoer van het zaagsel.
- Nieuw zwaard dat een constante en optimale kettingspanning verzekert.
- Autonomie van een werkdag bij hoogtesnoeien.

ERGONOMISCH

- Slechts 2 kg in de hand.
- Voor een betere aanzet op de takken en de stam.
- Vaste handbescherming vooraan.

MILIEU

- Geluidsarme werking.
- Geen uitstoot of afval.

RENDABEL

- Dagelijkse benzinebesparing van minstens 7€.
- Tijdwinst.
- Weinig onderhoud.
- Verbruikt tot 30% minder kettingolie.



Schuin afzagen tijdens het hoogtesnoeien



De klauw dient als spil voor een doelmatigere aanzet

DE VOORDELEN VAN HET PRODUCT



BEKIJK DE VIDEO



SCAN DEZE CODE





Carter

Van magnesium voor een betere afvoer van de spaanders, meer stevigheid en een optimale lichtheid.

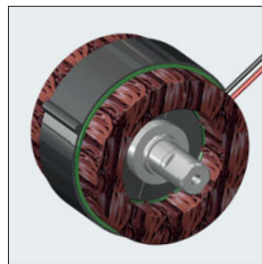

Efficiëntere motor



Klauw

Voor een betere aanzet op de takken en de stam.

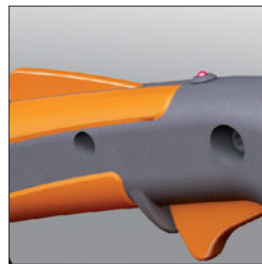

4 innoverende veiligheidsen

- De terugslagsensor met elektronische uitschakeling schakelt onmiddellijk een elektrische kettingrem in bij een val of een terugslag, 8 keer gevoeliger dan de kettingrem van een thermische kettingzaag.
- Het autodiagnostische systeem van het gereedschap: SELION controleert bij het eerste gebruik of de elektronische terugslagsensor werkt, en als dat zo is, dan wordt de machine in werking gezet.
- De starttrekker met dubbele impuls voorkomt een accidentele opstart van de kettingzaag.
- De kettingen OREGON met zwakke terugslag: het verschijnsel van de terugslag, als die plaatsvindt, is veel minder hevig dan bij een traditionele kettingzaag.

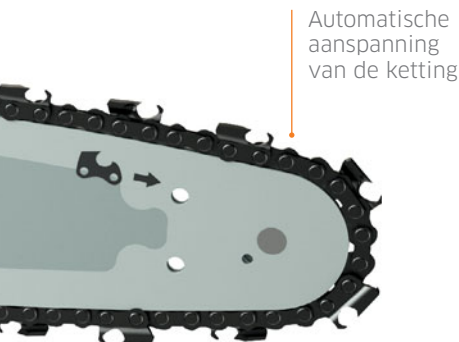

Automatische aanspanning van de ketting



Elektronische kettingrem

De kettingrem treedt onmiddellijk in werking bij een val of terugslag.

Octrooi PELLENCE



Automatische aanspanning van de ketting

De kettinggeleider is gemonteerd op een veer, zodat de ketting zich automatisch aanspannt.

Octrooi PELLENCE

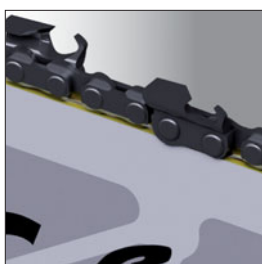

Elektronisch beheer van het oliedebiet

Het systeem regelt de smering van de ketting afhankelijk van de gevraagde werkinspanning.

Octrooi PELLENCE



Inklapbare sleutel ingebouwd

Met deze sleutel wordt de ketting aangespannen en heeft men snel toegang tot het tandwiel en de ketting.

Octrooi PELLENCE

DE TECHNISCHE KENMERKEN

SELION C21 HD	
Max. vermogen - W	2000
Equivalent thermische motor - cm ³	45
Gewicht - kg	2
Snelheid motor t/min	6200
Snelheid ketting - m/s	14,5
Lengte zwaard - cm / duim	30 / 12"
KETTING OREGON Steek Type / Aantal schakels	¼" 25AP / 70E
Kettingwiel	11 tanden ¼"
Inhoud reservoir - cl	25
Geluidsniveau (L _{PA}) [*] - dB(A)	84
Gegarandeerd geluidsvermogen (L _{WA}) [*] - dB(A)	96
Trillingsniveau voorste handgreep (a _n) ^{**} - m/s ²	2,8
Peristaltische pomp	•
Automatische kettingaanspanner	•
Ingebouwde inklapbare sleutel	•
Elektronische kettingrem	•
Autonomie ^{***} met ULiB POLY 5	Tot 1 dag

*Standaard

* Waarden bepaald volgens de normen voor het meten van de geluidsdruk DIN EN ISO 3744:1995 en DIN EN ISO 11201:1996

** Waarde uitstoot trillingen volgens DIN EN 60745-2-13:2008 - Onzekerheid Kd = 1,5m/s²

*** Indicatief: de waarden zijn waargenomen bij effectief bedrijf, zonder rekening te houden met pauzes. De autonomie wordt beïnvloed door de aard van de gevraagde werkzaamheden.

VERGELIJKINGSTABEL CO₂-UITSTOOT

Met professionele elektrische apparaten van PELLENC kan bijna 99% van de rechtstreekse uitstoot van broeikasgas worden onderdrukt ten opzichte van thermische motoren, dat is 86 keer minder. Wanneer u de batterijen PELLENC oplaadt met zonnepanelen Solerion, wordt helemaal korte metten gemaakt met de CO₂-uitstoot.



	THERMISCHE SNOEIZAAG Rechtstreekse uitstoot + productie van benzine	SELION C21 HD Rechtstreekse uitstoot+ productie van elektriciteit	MET SOLERION Rechtstreekse uitstoot
EQUIVALENT CO ₂ PER DAG	24 kg CO ₂	204 g CO ₂	0 g CO ₂

Gegevens: 1 kWh EDF komt gemiddeld overeen met een koolstofequivalent van 90g CO₂/kWh in Frankrijk, om de productie en de resterende levensduur te dekken (Bron ADEME-France) - 1L superbrandstof SP95 komt overeen met een koolstofequivalent van 2,5 kg CO₂/L bij rechtstreekse uitstoot en 5,5 kg CO₂/L bij productie + rechtstreekse uitstoot - Basis: 6-urige werkdag en 200 werkdagen per jaar.

ACCESSOIRES & VERBRUIKSGOEDEREN

ZWAARDGELEIDER 12"

Zwaardgeleider van 30 cm in composietmateriaal.



Standaarduitrusting ref.: 72884

KETTING OREGON 1/4" 25AP - 70E

Antiterugslagketting.



Standaarduitrusting ref.: 81794

ZWAARDGELEIDER CARVING 12"

Carvingzwaard voor het zagen of beeldhouwen van hout.



ref.: 80344

VIJLKIT

Inhoud: ronde vijl, platte vijl en slijper.



ref.: 68520

BIOLOGISCHE OLIE VOOR KETTINGZAGEN

Bus van 5 liter. Biologisch afbreekbare kettingolie.



ref.: 116688



SELION M12

EEN ULTRALICHTE EN PROFESSIONELE KETTINGZAAG



AGRILEVANTE

2011

PRIJS VAN DE TECHNISCHE INNOVATIE

SIVAL

2011

VERMELDING

VINITECH

2010

BRONZEN MEDAILLE

Ik beschik over het hele gamma Groene Zones (Batterijen ULiB 400, 700, Poly 5), met uitzondering van de Cultivion. Sinds ik gereedschap van PELLENC gebruik, is het ritme van mijn bedrijf veranderd. Ik doe het werk nu rustiger, sneller en comfortabeler. Ik maak vaak gebruik van de kettingzaag Selion M12 en de heggenschaar Helion, twee producten waar ik verknocht aan ben. Bovendien stel ik de besparingen die de producten op batterijen van PELLENC mij opleveren, zeer op prijs. Ik heb ook veel waardering voor de professionele service.

Franco Pizzolorusso
Andria - Italië

SELION M12

OOK VOOR LICHT SNOEIWERK EEN KRACHTIG APPARAAT

De SELION M12 is uniek in zijn genre. Zijn gewicht en buitengewone ontwerp maken veelzijdig gebruik mogelijk. SELION M12 vergemakkelijkt het lichte snoeiwerk van schaduwbomen, sierbomen of robuuste hagen.

De zaag onderscheidt zich door zijn compactheid, zorgvuldigheid en kwaliteit van het snoeiwerk.



Een onberispelijke snijkwaliteit



DE PLUSPUNTEN VAN PELLENC

PROFESSIONEEL

- Borstelloze Motor PELLENC 1200 W (equivalent 30 cm³).
- Geen koppeling en rechtstreekse grip op het kettingwiel: meer robuustheid en betrouwbaarheid.
- Speciaal bestemd voor de boomkwekers en wijnbouwers.
- Autonomie van minimaal een werkdag.

ERGONOMISCH

- Uniek in de wereld door exclusief ontwerp.
- Ergonomische handgreep met Soft Touch.
- Slechts 1,7 kg in de hand!

MILIEU

- Geluidsarme werking.
- Geen uitstoot of afval.

RENDABEL

- Dagelijkse benzinebesparing van 7 €.
- Tijdwinst.
- Weinig onderhoud.
- Verbruikt tot 30% minder kettingolie.



De uiterst hanteerbare zaag beweegt zich behendig tussen de takken door



De snoeizaag is uitgerust met holster en kan tegelijk met de snoeischaar Prunion worden aangesloten op de nieuwe batterij 250

DE VOORDELEN VAN HET PRODUCT



BEKIJK DE VIDEO



SCAN DEZE CODE



Mobiele bescherming van de ketting

Zwaard PELLENCE in composietmateriaal

Automatische aanspanning van de ketting

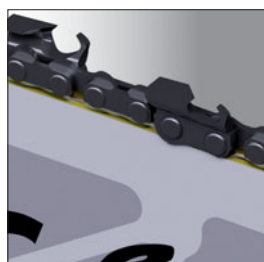

Elektronisch beheer van het oliedebiet

Het systeem regelt de smering van de ketting in functie van de gevraagde werkinspanning.

Octrooi PELLENCE

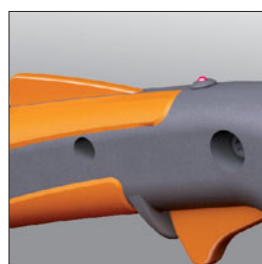

Veiligheid

De veiligheid is van wezenlijk belang en PELLENCE heeft **4 innovaties** ontwikkeld om de gebruiker te beschermen:

- de terugslagsensor met elektronische uitschakeling: dit mechanisme schakelt

ogenblikkelijk een elektrische kettingrem in bij een val of terugslag, 8 keer gevoeliger dan de kettingrem van een thermische kettingzaag.

- De tweede beveiliging is het systeem van autodiagnose van het gereedschap: SELION controleert bij het eerste gebruik of de elektronische terugslagsensor werkt, en als dat zo is, dan wordt de machine in werking gezet.
- De derde beveiliging is de starttrekker met dubbele impuls: voorkomt een accidenteel opstarten van de kettingzaag.
- Tot slot, de vierde beveiliging of het gebruik van kettingen OREGON met zwakke terugslag: het verschijnsel van de terugslag, als die plaatsvindt, is veel minder hevig dan bij een traditionele kettingzaag.



Inklapbare sleutel ingebouwd

Met deze sleutel wordt de ketting aangespannen en heeft men snel toegang tot het tandwiel en de ketting.

Octrooi PELLENCE



Automatische aanspanning van de ketting

Het zwaard is gemonteerd op een veer, zodat de ketting zich automatisch aanspant.

Octrooi PELLENCE



Elektronische kettingrem

De kettingrem treedt onmiddellijk in werking bij een val of terugslag.

Octrooi PELLENCE

DE TECHNISCHE KENMERKEN

SELION M12	
Max. vermogen - W	1200
Equivalent thermische motor - cm ³	30
Gewicht - kg	1,7
Snelheid motor - t/min	5400
Snelheid ketting - m/s	10,3
Lengte zwaard - cm / duim	15 / 6"
KETTING OREGON Steek Type / aantal schakels	¼" 25AP / 42E
Tandwielen	9 tanden ¼"
Inhoud reservoir - cl	7
Geluidsniveau (L _{PA}) [*] - dB(A)	86
Gegarandeerd geluidsvermogen (L _{WA}) [*] - dB(A)	96
Trillingsniveau voorste handgreep (a _h) ^{**} - m/s ²	2,8
Peristaltische pomp	•
Automatische kettingaanspanner	•
Ingebouwde inklapbare sleutel	•
Elektronische kettingrem	•
Transportkoffer	•
Autonomie ^{***} met ULiB 1100	Tot 2 dagen

•Standaard

* Waarden bepaald volgens de normen voor het meten van de geluidsdruk DIN EN ISO 3744:1995 en DIN EN ISO 11201:1996

** Waarde uitstoot trillingen volgens DIN EN 60745-2-13:2008 - Onzekerheid Kd = 1,5 m/s²

*** Indicatief: de waarden zijn waargenomen bij effectief bedrijf, zonder rekening te houden met pauzes. De autonomie wordt beïnvloed door de aard van de gevraagde werkzaamheden.

VERGELIJKINGSTABEL CO₂-UITSTOOT

Met professionele elektrische apparaten van PELLENC kan bijna 99% van de rechtstreekse uitstoot van broeikasgas worden onderdrukt ten opzichte van thermische motoren, dat is 86 keer minder. Wanneer u de batterijen PELLENC oplaadt met zonnepanelen Solerion, wordt helemaal korte metten gemaakt met de CO₂-uitstoot.



	THERMISCHE SNOEIZAAG Rechtstreekse uitstoot + productie van benzine	SELION M12 Rechtstreekse uitstoot + productie van elektriciteit	MET SOLERION Rechtstreekse uitstoot
EQUIVALENT CO ₂ PER DAG	24 kg CO ₂	204 g CO ₂	0 g CO ₂

Gegevens: 1 kWh EDF komt gemiddeld overeen met een koolstofequivalent van 90g CO₂/kWh in Frankrijk, om de productie en de resterende levensduur te dekken (Bron ADEME-France) - 1 L superbrandstof SP95 komt overeen met een koolstofequivalent van 2,5 kg CO₂/L bij rechtstreekse uitstoot en 5,5 kg CO₂/L bij productie + rechtstreekse uitstoot - Basis: 6-urige werkdag en 200 werkdagen per jaar.

ACCESSOIRES & VERBRUIKSGOEDEREN

CARVING ZWAARD 6"

Geprofileerde geleider voor het snoeien of beeldhouwen van hout.



Standaarduitrusting

ref.: 80343

ZWAARD ANTI-KICKBACK 6"

Zwaard van 15 cm in composietmateriaal.



Standaard verkrijgbaar tot uitputting van de voorraad.

ref.: 78790

VIJLKIT

Inhoud: ronde vijl, platte vijl en slijper.



ref.: 68520

KETTING OREGON 1/4" - 25AP - 42E

Antiterugslagketting.



Standaarduitrusting

ref.: 71550

BIOLOGISCHE OLIE VOOR KETTINGZAGEN

Bus van 5 liter.
Biologisch afbreekbare
kettingolie.



ref.: 116688



SELION OP STEEL MAKKELIJK WERKEN IN DE HOOGTE!



FOREXPO

2008

VERMELDING

"VEILIGHEID EN WERKOMSTANDIGHEDEN"

Ik gebruik het materiaal van Pellenc, namelijk 36 Oliviums, 10 Selions op steel, 20 Lixions... Sinds 2006 is onze belangstelling voor deze producten blijven groeien, omwille van de technologische innovaties die inspelen op de huidige en toekomstige verwachtingen van onze productieprocessen in de wijnbouw en olijfteelt.

M. Abdelaziz El Kouane
Verantwoordelijke productie
van de wijngaarden
van de Groep Brahim Zniber

SELION OP STEEL OM MOEITeloos OP HOOGTE TE SNOEIEN

De vaste snoeizaagstelen SELION P180 en telescopische modellen SELION T150/200 en SELION T220/300 bieden precisiewerk. Met een bereik tot 4,5 meter, kan gewerkt worden zonder draagharnas, dankzij het lichte gewicht. De SELIONS op steel zijn ideaal voor gebruik op plaatsen die gevoelig zijn voor lawaai. Ze zijn voldoende krachtig voor boswerk.



Onderhoudssnoeiwerk op een golfbaan



DE PLUSPUNTEN VAN PELENC

PROFESSIONEEL

- Borstelloze motor PELENC 1200 W (equivalent 30 cm³).
- 3 modellen vaste en telescopische stelen.
- Tot 4,5 meter hoogte.
- Voor snoeiwerk in de olijfteelt of voor boswerk.
- Autonomie van minimaal een werkdag.

ERGONOMISCH

- Draaibare kop met meerdere standen.
- Stabiliteit bij het snoeien dankzij het geringe gewicht.

MILIEU

- Gebruik van biologisch afbreekbare kettingolie.
- Geen uitstoot of afval.

RENDABEL

- Dagelijkse benzinebesparing van minstens 7€.
- Tijdwinst.
- Weinig onderhoud.
- Verbruikt tot 30% minder kettingolie.

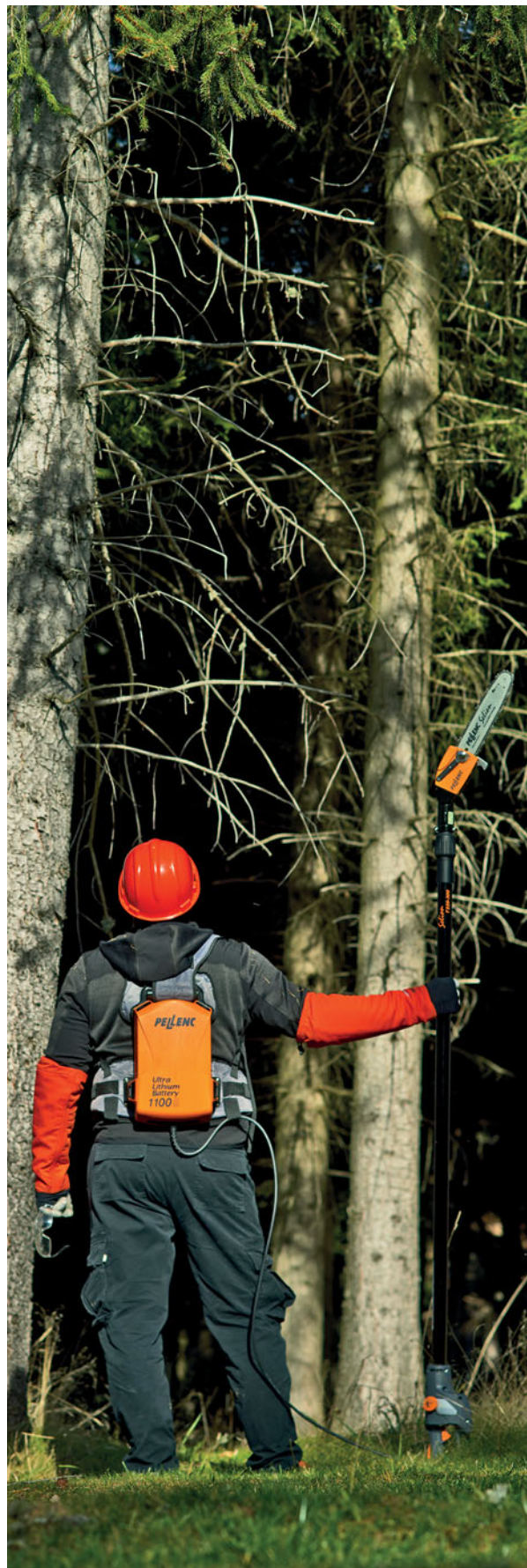

De SELION op steel kan tot 3 m worden verlengd

DE VOORDELEN VAN HET PRODUCT

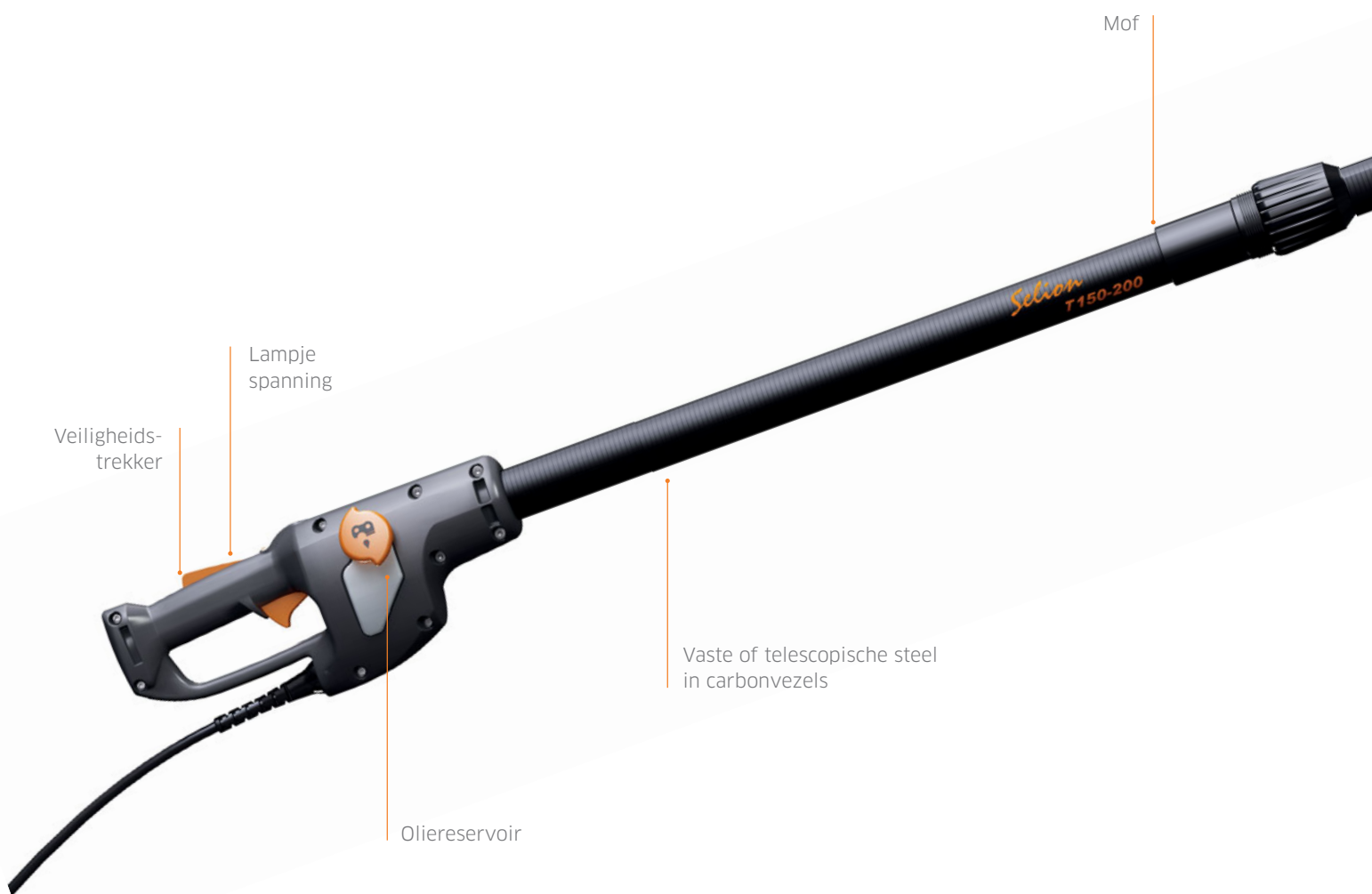

BEKIJK DE VIDEO



SCAN DEZE CODE

GARANTIE / GARANTY
ans / years **2**



Automatische aanspanning van de ketting

Het zwaard is gemonteerd op een veer, zodat de ketting zich automatisch aanspant.

Octrooi PELENC

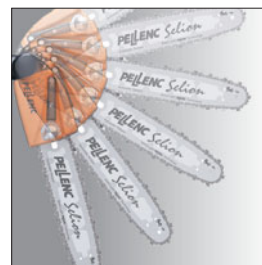

Draaibare kop met meerdere standen

Dankzij de draaibare kop +90°/-45°, past het gereedschap zich makkelijk aan de werkomgeving aan.



Inklapbare sleutel ingebouwd

Met deze sleutel wordt de ketting aangespannen en heeft men snel toegang tot het tandwiel en de ketting.

Octrooi PELENC

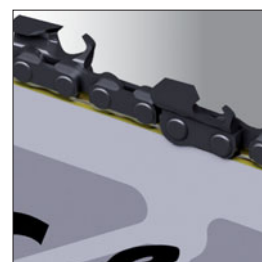

Elektronisch beheer van het oliedebiet

Het systeem regelt de smering van de ketting afhankelijk van de gevraagde werkinspanning.

Octrooi PELENC

DE TECHNISCHE KENMERKEN

SELION OP STEEL	P180	T150/200	T220/300
Max. vermogen - W	1200	1200	1200
Equivalent thermische motor - cm ³	30	30	30
Gewicht - kg	2,8	2,9	3,4
Snelheid motor t/min	5400	5400	5400
Lengte steel - cm	180	150 à 200	220 tot 300
Snelheid ketting - m/s	10,3	10,3	10,3
Lengte zwaard - cm / duim	25 / 10"	25 / 10"	25 / 10"
Ketting Oregon Steek Type / Aantal schakels	¼ " / 58E	¼ " / 58E	¼ " / 58E
Tandwielen	9 tanden ¼ "	9 tanden ¼ "	9 tanden ¼ "
Inhoud reservoir - cl	25	25	25
Geluidsniveau (L _{PA}) [*] - dB(A)	84	82	80
Gegarandeerd geluidsvermogen (L _{WA}) [*] - dB(A)	91	91	93
Trillingsniveau (a _v) ^{**} - m/s ²	≤ 2,5	≤ 2,5	≤ 2,5
Draaibare kop met meerdere standen	+90° / -45°	+90° / -45°	+90° / -45°
Telescopische steel	-	•	•
Peristaltische pomp	•	•	•
Automatische kettingaanspanner	•	•	•
Ingebouwde inklapbare sleutel	•	•	•
Autonomie ^{***} met ULiB 1100	Tot 2 dagen		

*Standaard

* Waarden bepaald volgens de normen voor geluidsmeting DIN EN ISO 11680-1:2002/2009 - Waarde vermeerderd met K=2.5 volgens ISO 4871

** Waarde uitstoot van trillingen volgens DDIN EN ISO 11680-1:2002/2009 - Onzekerheid Kd = 1,5 m/s²

*** Indicatief: de waarden zijn waargenomen bij effectief bedrijf, zonder rekening te houden met pauzes. De autonomie wordt beïnvloed door de aard van de gevraagde werkzaamheden.

VERGELIJKINGSTABEL CO₂-UITSTOOT

Met professionele elektrische apparaten van PELLENC kan bijna 99% van de rechtstreekse uitstoot van broeikasgas worden onderdrukt ten opzichte van thermische motoren, dat is 86 keer minder. Wanneer u de batterijen PELLENC oplaadt met zonneler Solarion, wordt helemaal korte metten gemaakt met de CO₂-uitstoot.



EQUIVALENT CO₂ PER DAG

THERMISCHE SNOEIZAAG
Rechtstreekse uitstoot +
productie van benzine

24 kg CO₂

SELION OP STEEL
Rechtstreekse uitstoot +
productie van
elektriciteit

204 g CO₂

MET SOLERION
Rechtstreekse
uitstoot

0 g CO₂

Gegevens: 1 kWh EDF komt gemiddeld overeen met een koolstofequivalent van 90g CO₂/kWh in Frankrijk, om de productie en de resterende levensduur te dekken (Bron ADEME-France) - 1L superbrandstof SP95 komt overeen met een koolstofequivalent van 2,5 kg CO₂/L bij rechtstreekse uitstoot en 5,5 kg CO₂/L bij productie + rechtstreekse uitstoot - Basis: 6-urige werkdag en 200 werkdagen per jaar.

ACCESSOIRES & VERBRUIKSGOEDEREN

CARVING ZWAARD 6"

Geprofileerde geleider voor het snoeien of beeldhouwen van hout.



Standaarduitrusting

ref.: 80343

Zaaggeleider 10"

Zwaard van 25cm in composietmateriaal.



Standaarduitrusting

ref.: 66756

KETTING OREGON 1/4" - 25AP - 58E

Antiterugslagketting.



Standaarduitrusting

ref.: 64486

KETTING OREGON 1/4" - 25AP - 42E

Antiterugslagketting.



Standaarduitrusting

ref.: 71550

BIOLOGISCHE OLIE VOOR KETTINGZAGEN



Bus van 5 liter.
Biologisch afbreekbare
kettingolie.

ref.: 85920

VIJLKIT



1 ronde vijl
1 platte vijl
1 slijper

ref.: 68520

BLIJF OP DE HOOGTE VAN ALLE NIEUWTJES VAN PELLENC

www.pellenc.com

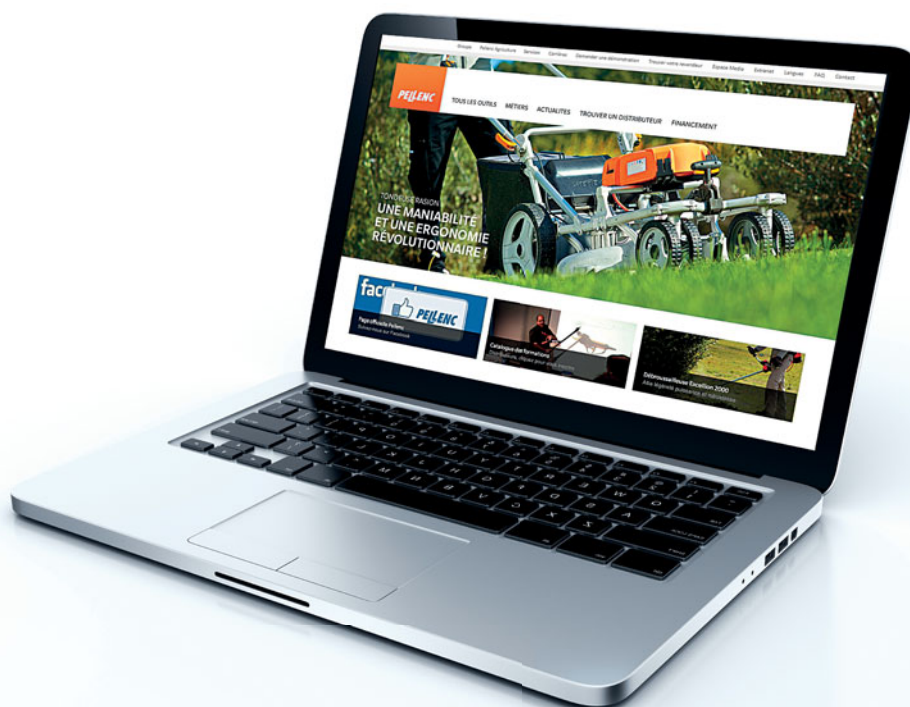

EN VOLG ONS OP DE SOCIALE NETWERKEN



Wij wensen u een aangenaam bezoek.



PELLENC store

Het volledige PELLENC assortiment van elektronisch draagbare producten is online verkrijgbaar, evenals tweedehands materiaal (bladblazer AIRION, bosmaaier EXCELION, heggenschaar HELION, enz.).

Ontvang uw pakket binnen 48 uur thuis, op een afhaalpunt of bij een erkende PELLENC-dealer.

<https://store.pellenc.com>



Gepatenteerd materiaal. De technische kenmerken en de foto's zijn louter indicatief, en geenszins contractueel.
De onderneming PELLENC behoudt zich het recht voor wijzigingen of verbeteringen aan te brengen aan de producten
indien die nodig geacht worden, en dit zonder voorafgaande kennisgeving.
Fotokrediet ©PELLENC – Ontwerp: dienst communicatie PELLENC.

Gegevens van de verdeler

PELLENC S.A.

Quartier Notre-Dame - Route de Cavaillon BP 47 - 84122 Pertuis Cedex - Frankrijk

Tel.: +33 (0) 4 90 09 47 00 - Fax: +33 (0) 4 90 09 64 09 - E-Mail: pellenc.sa@pellenc.com - www.pellenc.com